



Selo WEIWE(R)BE: literacias com a BE em contexto e autonomia

Sessão de trabalho | 29.10.2024

Rede WEIWER[®], LE@D, Universidade Aberta
Teresa Cardoso | Filomena Pestana

Rede de Bibliotecas Escolares
Ana Carolina Cruz | Ester Mateus



Abertura e apresentação





Roteiro

1. O programa WEIWE(R)BE: fundamentos e metodologia
2. O papel da Wikiliteracia enquanto promotora do Capital Digital
3. Literacias em contexto curricular com a BE
4. Recursos Educacionais Abertos
5. Candidatura ao Selo WEIWE(R)BE



WEIWE(R)BE

Fundamentos e metodologias



1. O programa WEIWE(R)BE

DigCompEdu

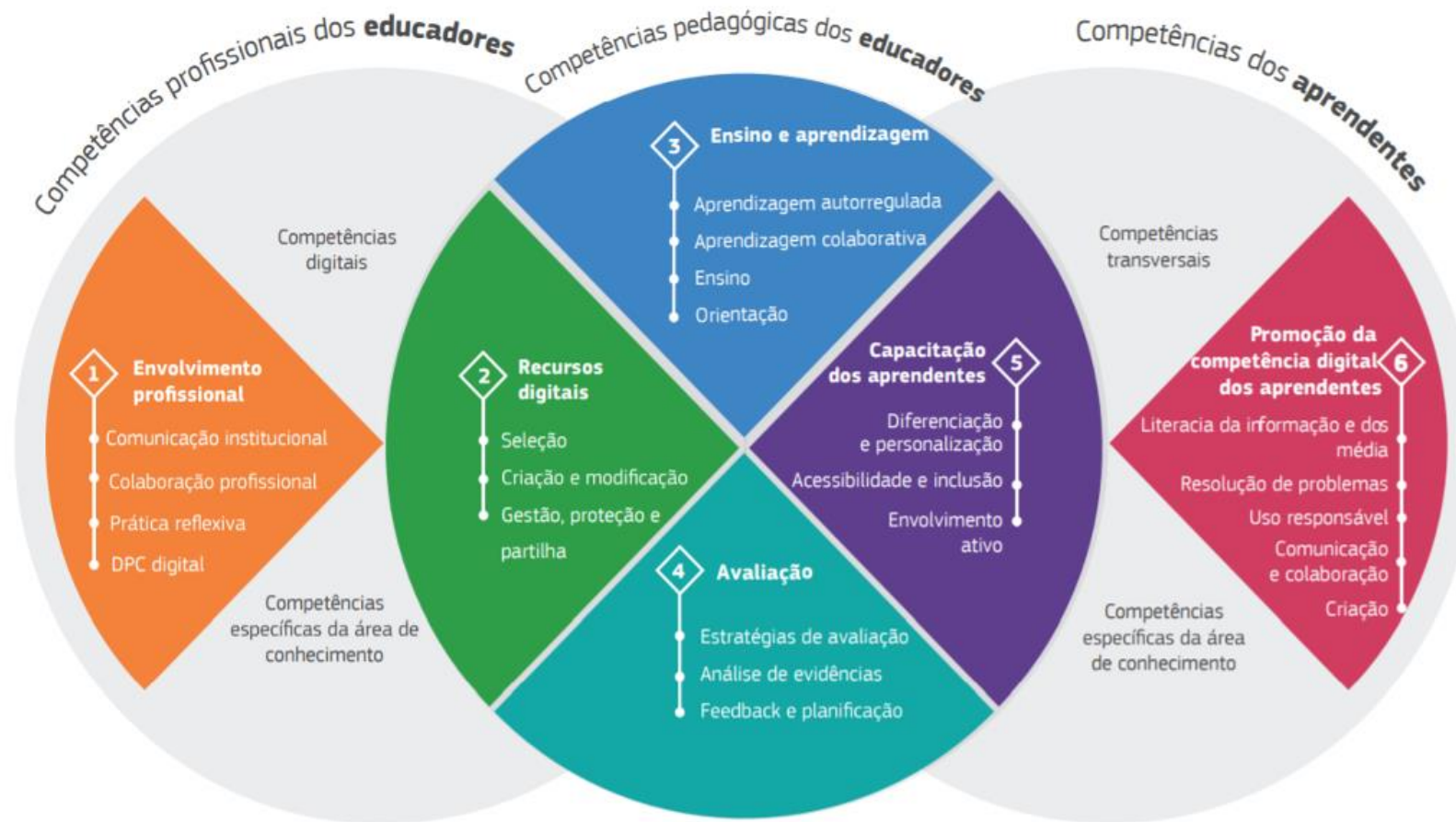

(Lucas & Moreira, 2018, p. 16)



1. O programa WEIWE(R)BE

PASEO

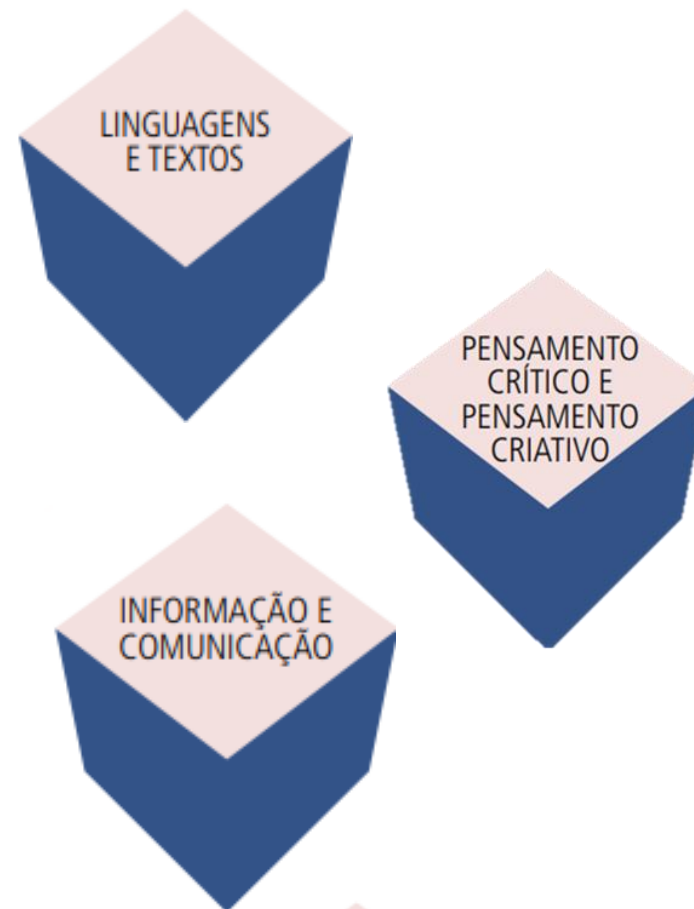
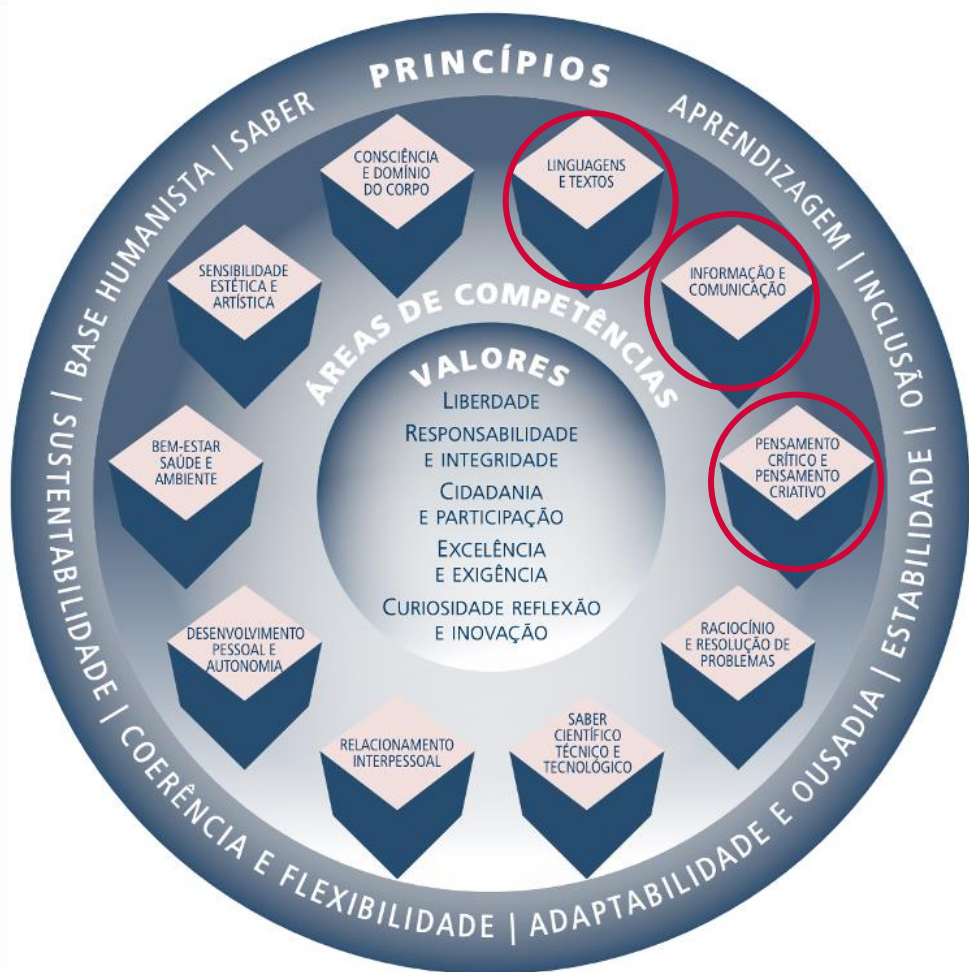

(D'Oliveira Martins et al., 2017, p. 11)



AcBE

1. O programa WEIWE(R)BE

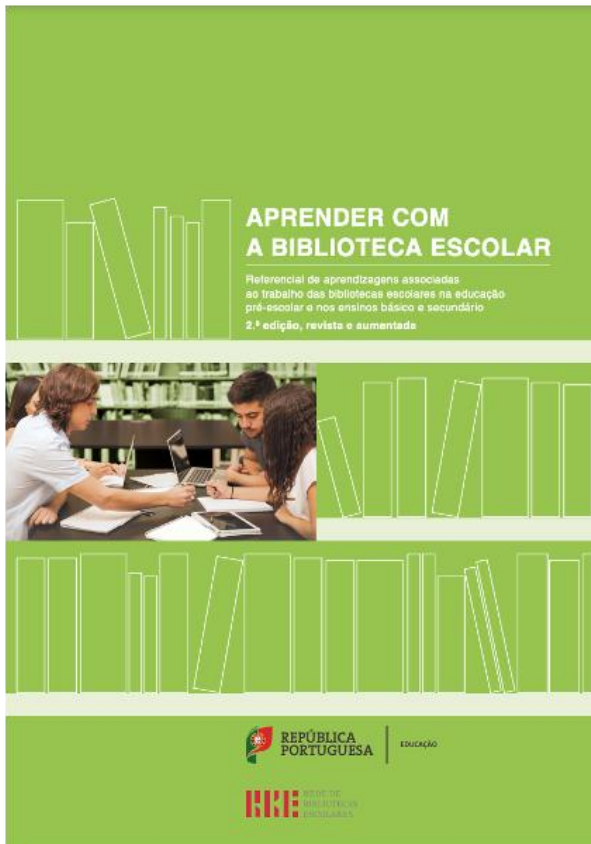

LITERACIA DA INFORMAÇÃO

As práticas de literacia da informação visam dotar os alunos de conhecimentos que os capacitem para o acesso, produção e uso crítico da informação e para uma comunicação eficaz, ética e socialmente responsável.

O aluno procura, avalia criticamente e trata os dados, atendendo à credibilidade das fontes e respeitando princípios éticos e normativos. A biblioteca escolar assume-se como lugar privilegiado de acesso a recursos diversificados e de desenvolvimento desta literacia, em ambientes cada vez mais tecnológicos e complexos.

(RBE, 2017, p. 41)



1. O programa WEIWE(R)BE

Prioridades RBE

ENGENHO E ARTE

2024 - 2025

Prioridades para as bibliotecas escolares

LEITURA

escrita e oralidade

Fazer da leitura uma prática diária dos alunos, incentivando de forma sistemática o treino, o hábito e o gosto, em estreita articulação com a expressão oral e escrita.



MEDIA

e informação

Implementar e desenvolver programas que, assentes em abordagens integrais, progressivas, colaborativas e iterativas, promovam a literacia informacional e mediática.



HUMANISMO

interculturalidade

Concretizar ações de valorização (inter)cultural que, tendo por base o respeito pelo outro, deem protagonismo à arte, à cultura e a uma participação comprometida na sociedade.



INFRAESTRUTURA

física e digital

Qualificar os espaços físicos e digitais das bibliotecas para que respondam com eficácia às múltiplas dimensões da sua ação.



MEDIA

e informação

Implementar e desenvolver programas que, assentes em abordagens integrais, progressivas, colaborativas e iterativas, promovam a literacia informacional e mediática.

(RBE, 2024)



1. O programa WEIWE(R)BE

Fundamentos e metodologias

- ✓ Validação em Conselho Pedagógico
- ✓ Articulação entre a biblioteca escolar e a sala de aula
- ✓ Trabalho em contexto
- ✓ Metodologias ativas
- ✓ Regularidade das práticas e rotina nos processos
- ✓ Valorização do processo
- ✓ Envolvimento progressivo de mais alunos e docentes...

... *whole school approach*

(Monteiro et al., 2017, p. 7)



1. O programa WEIWE(R)BE

Estratégias de implementação (exemplos)

- ✓ Definição de uma estratégia de agrupamento/escola
- ✓ Identificação/seleção dos anos de escolaridade e turmas a envolver
 - privilegiar anos de início de ciclo (assegurando o reforço nos anos subsequentes)
- ✓ Articulação com a disciplina/área de Cidadania e Desenvolvimento
- ✓ Articulação com os conselhos de turma
 - aplicação da metodologia no âmbito dos DAC ou outros projetos transversais
 - apoio aos alunos dos Cursos Profissionais na elaboração das Provas de Aptidão Profissional
- ✓ (...)



O papel da Wikiliteracia enquanto promotora do capital digital



2. Capital Digital / Wikiliteracia

“The 5Cs”



“Communities that are underrepresented in digital spaces are often also low in the tradicional 5Cs”

(DuBose, 2023, p. 50)

Trabalhar o capital digital robustece e influencia o capital social, o capital económico e o capital cultural permitindo cultivar “educational capacity and resilience in the school ecosystem, with a particular focus on the role of digital capital in reinforcing the school ecosystem capitals”
(Benoliel, & Schechter, 2023, p. 239)

(Benoliel, & Schechter, 2023; DuBose, 2023; Regnedda, 2018)



2. Capital Digital / Wikiliteracia

Capital Digital & Fosso Digital

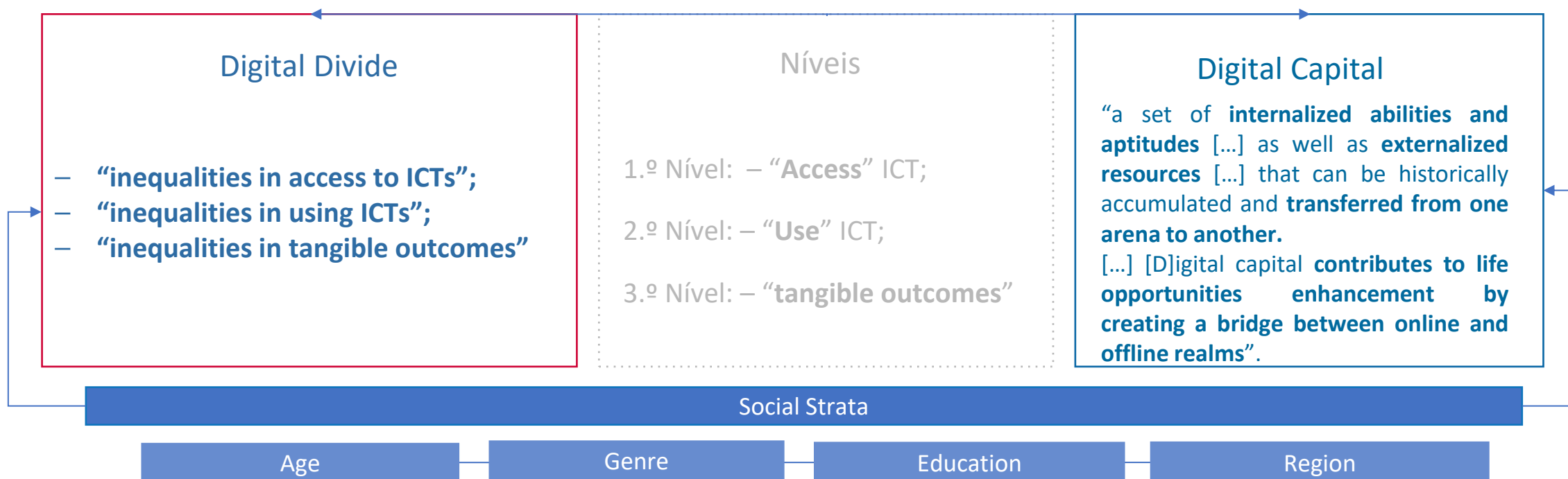

(DuBose, 2023; Regnedda, 2018)



2. Capital Digital / Wikiliteracia

Literacia Digital

Digital Literacy

“six components of digital literacy”
(Reddy et al., 2020, p. 84)

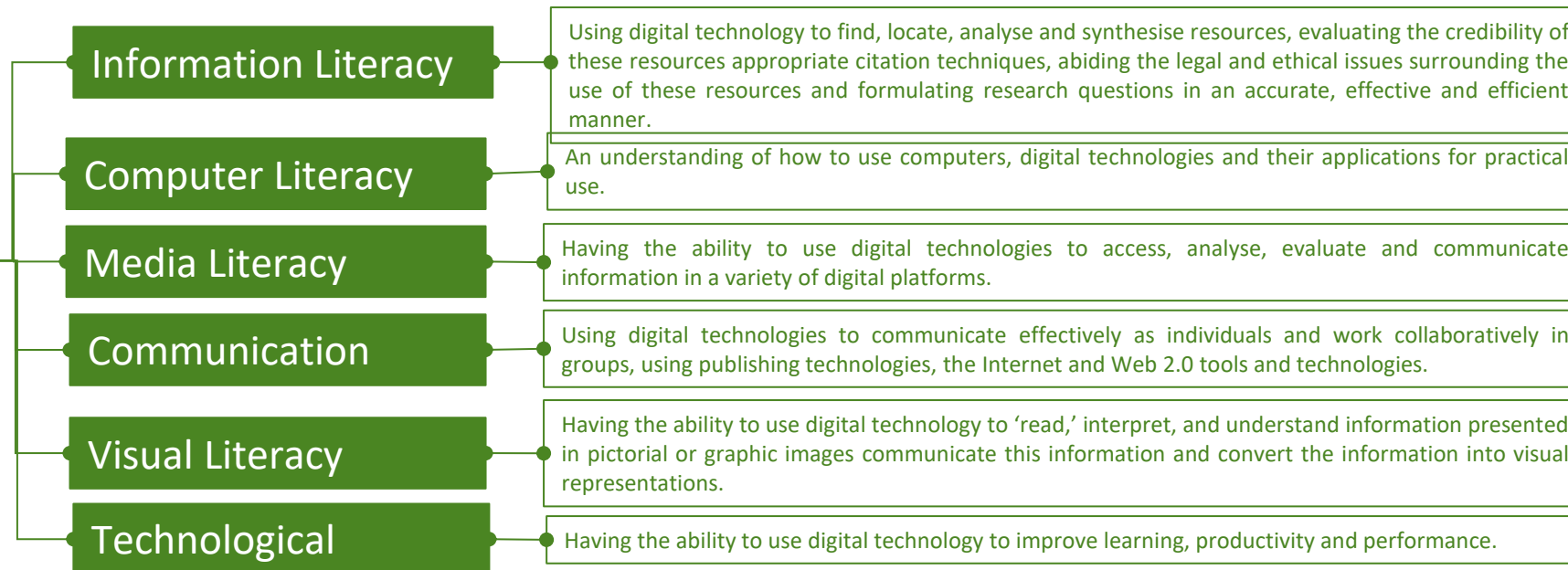



2. Capital Digital / Wikiliteracia

Metaliteracia & Transliteracia

Informational Literacy

MetaLiteracy

“O estudante é autor de textos, imagens, registos de áudio e materiais multimédia e está habilitado a fazer um **consumo crítico** da informação. Ao mesmo tempo, a metaliteracia habilita o estudante a converter-se num **especialista na partilha do conhecimento** adquirido em diferentes ambientes sociais”

(Alonso-Arévalo, Lopes & Antunes, 2016, p. 112).

TransLiteracy

“A metaliteracia amplia [...] o alcance das **competências tradicionais de informação para incluir a produção colaborativa e o intercâmbio de informação em ambientes digitais**”

(Alonso-Arévalo, Lopes & Antunes, 2016, p. 118).



2. Capital Digital / Wikiliteracia

Critical Literacy

“**Critical Skills** emphasizes peer group formation, resilience, and independence by building information literacy and writing and research skills”

(McKenzie, 2023, p. 2)

“sees critical literacy as a way to **help students and communities move toward creating knowledgeable literate citizens** with the ‘knowledge and skills for social and environmental justice’”

(Schell, 2007 apud English, 2023, p. 3)

“students produce academic work in an important genre, **learn important digital literacies, and can critically reflect on the social production of knowledge**”

(McKenzie, 2023, p. 2)

Critical Literacy/Wikipedia

“Given the widespread use of Wikipedia by students, a **critical understanding of the encyclopaedia is more helpful than the strict prohibition** they may encounter in other classes.”

(McKenzie, 2023, p. 3)

“Wikipedia is arguably one of **the best tools for teaching critical literacy** as a result of its hegemonic position in the information landscape [...] coupled with students’ casual familiarity”

(McKenzie, 2023, p. 3)



2. Capital Digital / Wikiliteracia

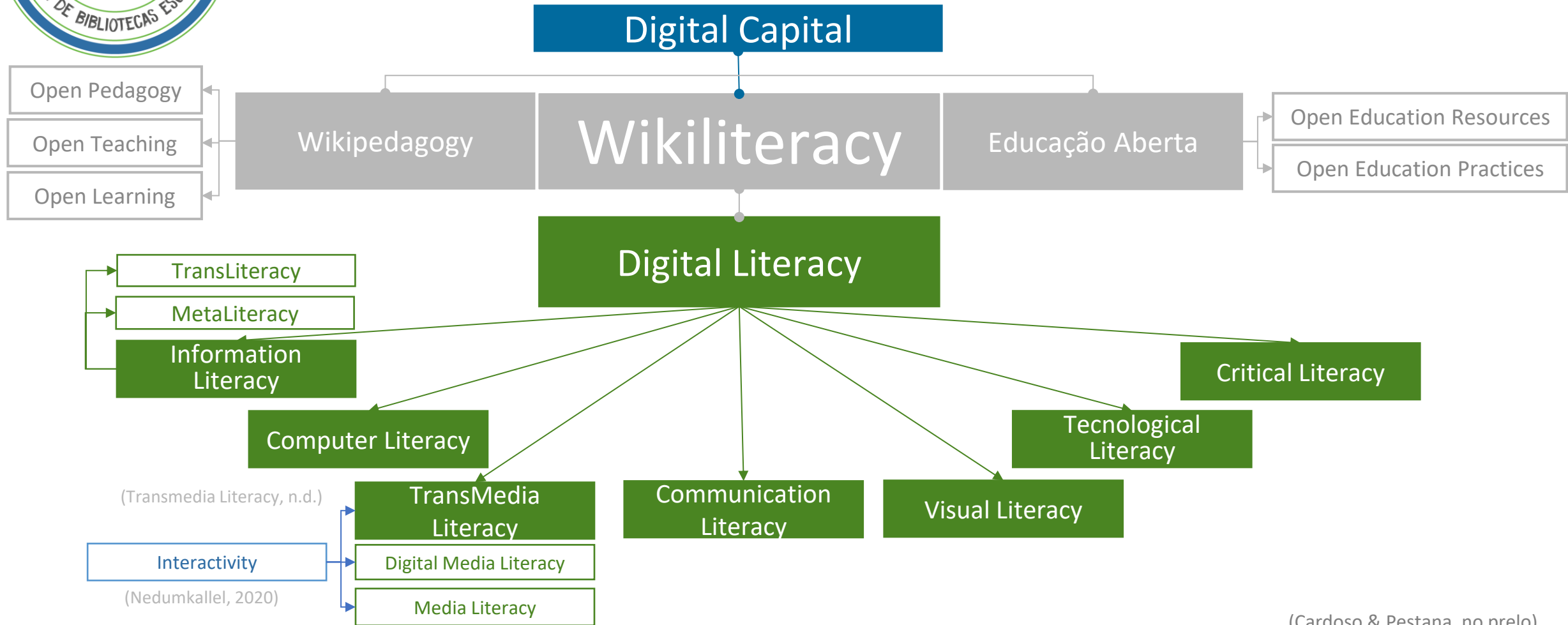

(Cardoso & Pestana, no prelo)



2. Ecossistema Wikimedia

Wikipédia e os projetos-irmãos

The screenshot displays the Wikipedia homepage with the following elements:

- WIKIPEDIA** - A enciclopédia livre
- Português** - 1.120.000+ artigos
- Español** - 1.938.000+ artículos
- Русский** - 1 969 000+ статей
- Français** - 2.598.000+ articles
- Italiano** - 1.853.000+ voci
- فارسی** - ۹۹۵,۰۰۰ مقاله
- English** - 6,796,000+ articles
- 日本語** - 1,407,000+ 記事
- Deutsch** - 2.891.000+ Artikel
- 中文** - 1,409,000+ 条目 / 條目

Sister projects listed below the main site:

- Commons** - Coleção de mídia gratuita
- Wikilivros** - Livros abertos por um mundo aberto
- Wikiversidade** - A universidade livre
- Wikisource** - Biblioteca de conteúdo livre
- Meta-Wiki** - Coordenação e documentação comunitária
- Wikivoyage** - O guia de viagens livre
- Wikinews** - Free news source
- Wikiquote** - Coletânea de citações livre
- Wikispecies** - O diretório de espécies livre
- Wikcionário** - O dicionário livre
- Wikidata** - A base de conhecimentos livre
- MediaWiki** - A aplicação para wikis, livre e aberta
- Wikifunctions** - Free function library

At the bottom, there is a search bar with a dropdown menu set to 'PT' and a search icon.

<https://www.wikipedia.org/>



A importância de adotar um modelo de pesquisa de informação



3. Literacias em contexto curricular com a BE

Modelos de pesquisa de informação (exemplos)



Big 6

(Mike Eisenberg e Bob Berkowitz)

1988



PLUS

(James Herring)

1996

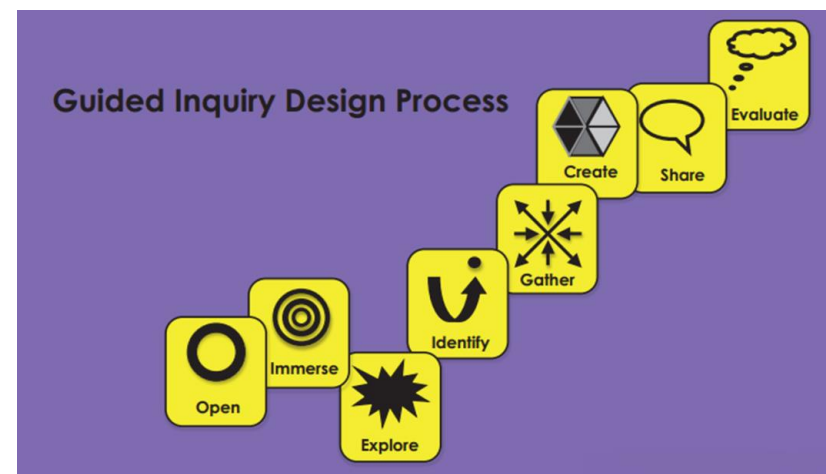

Guided Inquiry

(Carol Kuhlthau, Leslie Maniotes, Ann Caspari)

2007



3. Literacias em contexto curricular com a BE

A importância de sistematizar processos

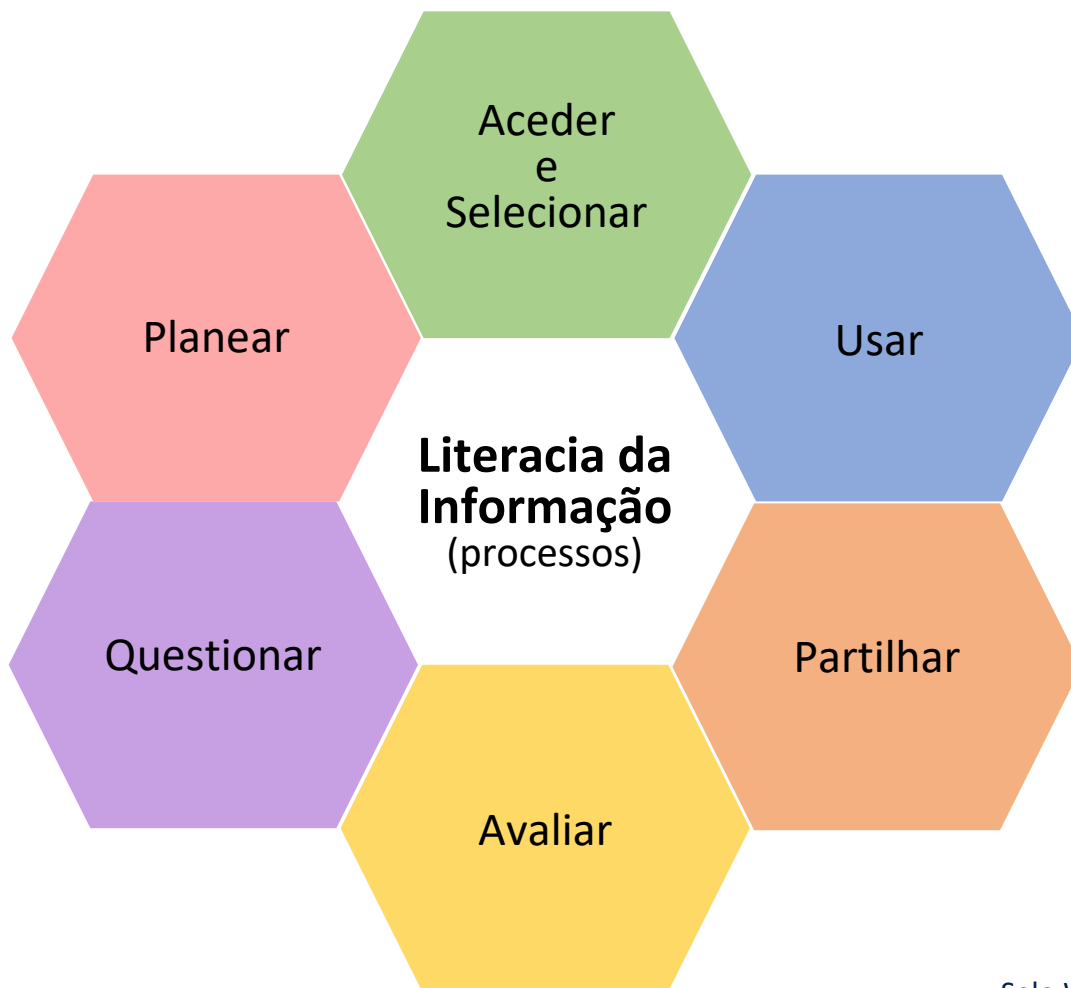



A importância de adotar um estilo/norma de citação e referenciação



3. Literacias em contexto curricular com a BE

Normas de citação e referenciação



<https://apastyle.apa.org/>

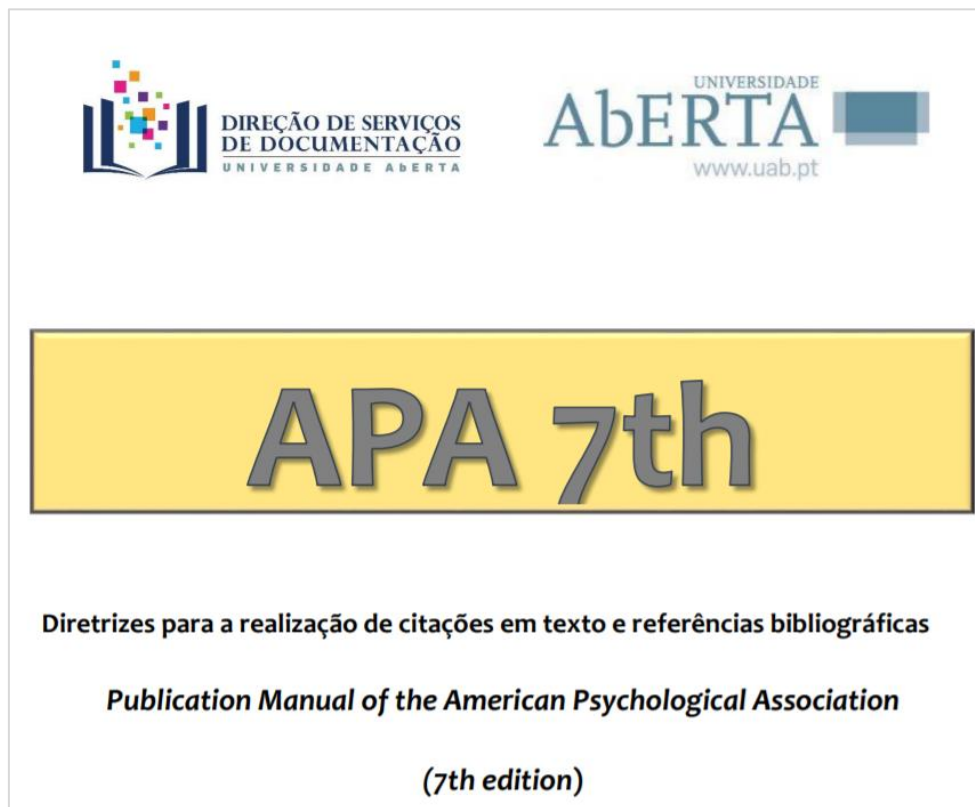

bit.ly/2Z7Y4hu



3. Literacias em contexto curricular com a BE

Normas de citação e referenciação (exemplo de tutorial)

” Citar e referenciar

” Citar e referenciar, pp. 1-3
” Bibliografia, p.4
” Exemplos, pp. 5-6
” Outros exemplos, pp. 7-10

Normas APA (7.ª ed.)

O que é o plágio?

É a apropriação abusiva de texto ou ideias de outrem, usando-as como se fossem nossas, e infringindo, do ponto de vista legal e ético, os direitos de autor e os direitos conexos.

Existem duas formas frequentes de plágio (cópia):

- . a utilização, sem aspas, das frases de um autor.
- . a apresentação das ideias do(s) autor(es) sem identificação deste(s) nem do ano em que foram publicadas.

Porquê?

Para demonstrar a abrangência e a profundidade da pesquisa e o tipo de fontes consultadas.

Para evidenciar a atualidade da pesquisa.

Para demonstrar que damos valor ao trabalho de outros e que não queremos **plagiar** (ou copiar) as suas palavras, ideias ou outras criações.

Evitar o plágio

Para evitar o plágio é necessário saber citar as palavras ou as ideias do(s) autor(es) consultados e referenciar as obras em que aquelas foram publicadas.

1

Tradução livre e adaptação por Rede de Bibliotecas Escolares de Lisboa (RBEL) a partir de: American Psychological Association. (2019, setembro). Style and grammar guidelines: In-text citations. APA Style. <https://apa.org/style-grammar-guidelines/citations>

” Exemplos

Os quatro elementos - autor, data, título e fonte - permitem identificar qualquer tipo de documento, ainda que formatos diferentes impliquem algumas especificidades de apresentação.

Livro

Autor: Rooney, S. (2020). *Pessoas normais*. Relógio D'Água.
Data: Fonte:

e-Book

Ordine, N. & Gouveia, R. (2017). *A utilidade dos saberes inúteis*. Fundação Francisco Manuel dos Santos. <https://www.ffms.pt/FileDownload/ffe8e84a-3785-4040-9834-f0ecee59a63e/a-utilidade-dos-saberes-inuteis>

O último autor é precedido de "&" e não da conjunção "e".
A fonte inclui, para além da editora, o URL.

Artigo impresso em jornal ou revista

Nabais, R., & César, N. (2022, março). Dar valor ao lixo. *Pro Teste*, 443, 32-34.
título n.º págs.

A data inclui mês ou mês e dia.
O que se destaca a itálico é o nome da revista/jornal (fonte) e não o título do artigo. A fonte inclui número da publicação e página(s).

Entrada na Wikipédia

Anne Frank. (2022, 18 de fevereiro). In *Wikipédia, a enciclopédia livre*. Recuperado em 21 de março de 2022 de https://pt.wikipedia.org/w/index.php?title=Anne_Frank&oldid=63051456

Nas entradas de enciclopédias e dicionários, o título da fonte é precedido pelo termo "in".

5

Exemplos e notas elaborados por Rede de Bibliotecas Escolares de Lisboa (RBEL) de acordo com: American Psychological Association. (2019, setembro). Style and grammar guidelines: References. APA Style. <https://apa.org/style-grammar-guidelines/references>

https://rbeurl.pt/_pre7



3. Literacias em contexto curricular com a BE

Ferramentas digitais e virtuais de referenciação

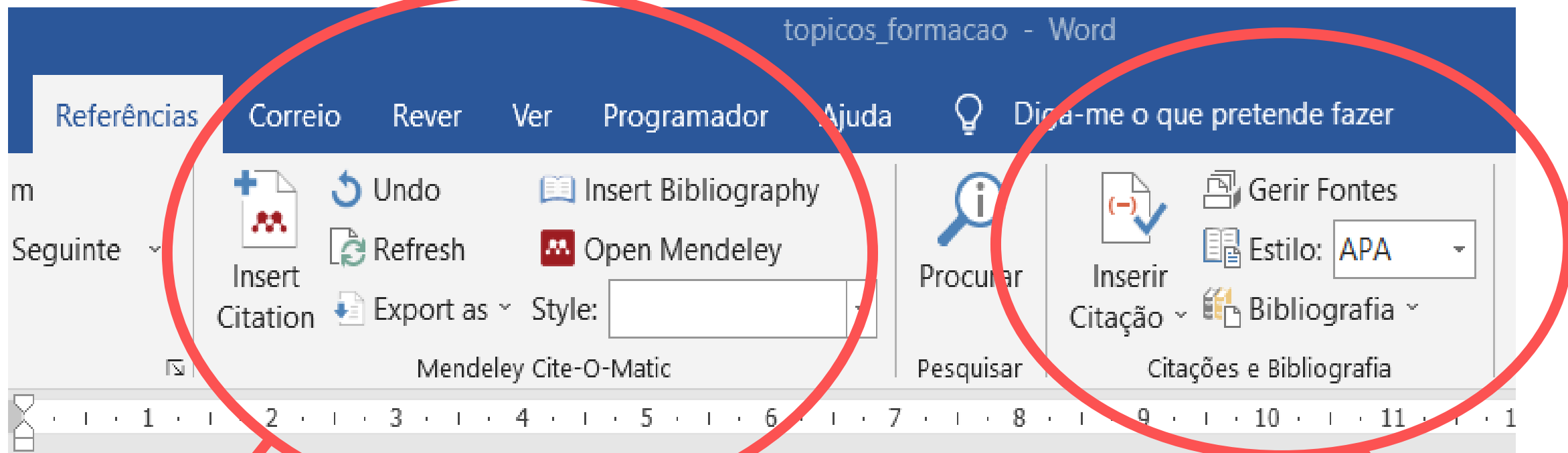

Gestor de referências virtual
(implica procedimentos de instalação)

Opção do *Word*



3. Literacias em contexto curricular com a BE

Ferramentas digitais e virtuais de referência

The image shows a screenshot of the Google Docs interface. The top menu bar includes 'Citar e Referenciar', 'Ficheiro', 'Editar', 'Ver', 'Inserir', 'Formatar', 'Ferramentas', 'Extensões', and 'Ajuda'. The 'Citar e Referenciar' menu is open, showing options like 'Ortografia e gramática', 'Contagem de palavras', 'Rever as edições sugeridas', 'Comparar documentos', 'Citações', 'Números de linha', 'Objetos associados', 'Dicionário', 'Traduzir documento', 'Digitação por voz', and 'Definições de notificação'. The 'Citações' option is highlighted with a red circle. To the right, the 'Adicionar origem da citação' dialog box is open, showing 'Tipo de origem' set to 'Livro' and 'Acedido por' set to 'Selecione uma opção'. Below the dialog box, there is a prompt: 'Selecione a forma como acedeu à origem para começar a criar uma citação.'

Ferramenta de referências
(não implica procedimentos de
instalação)

Opção do *Google Docs*



3. Literacias em contexto curricular com a BE

Ferramentas digitais e virtuais de referenciação



Permite adicionar extensão ao *browser*.



O livre acesso apresenta algumas restrições.

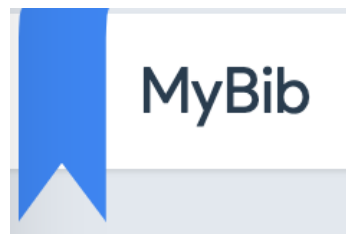

Com extensão otimizada para *Google Chrome*.



Com boa versão em português e livre de anúncios.



Recursos Educacionais Abertos (REA)



4. Recursos Educacionais Abertos

REA

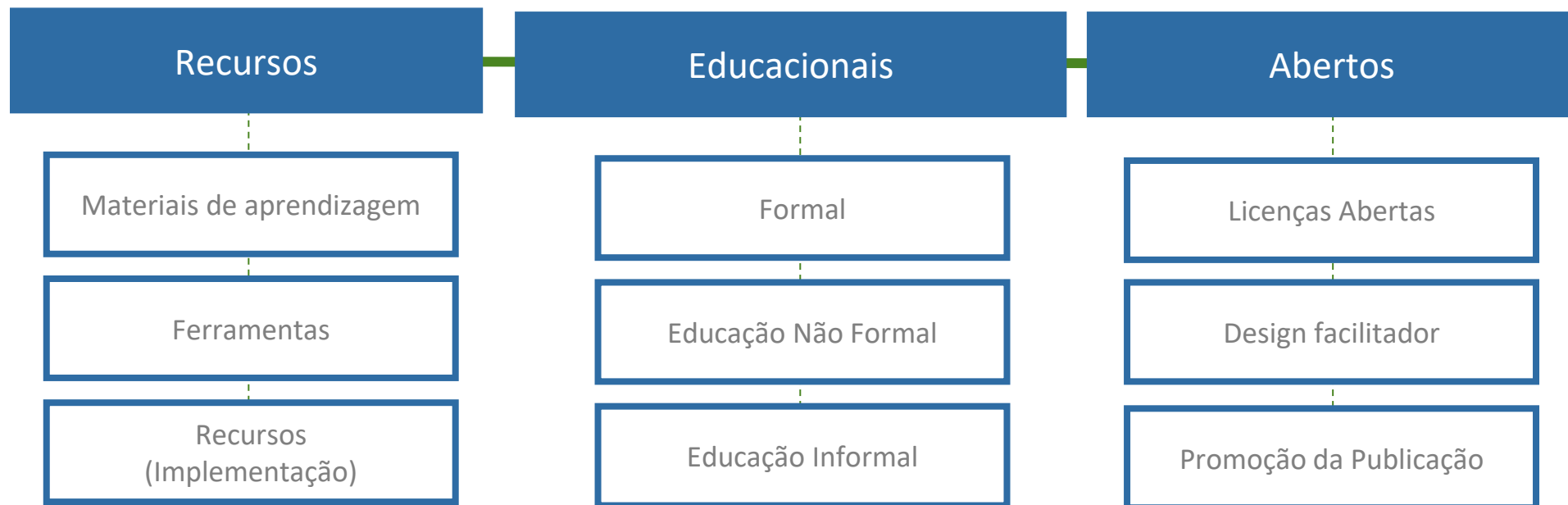

dimensões

(cf. OCDE, 2007)



4. Recursos Educacionais Abertos

Licenças *Creative Commons*

Direitos de autor

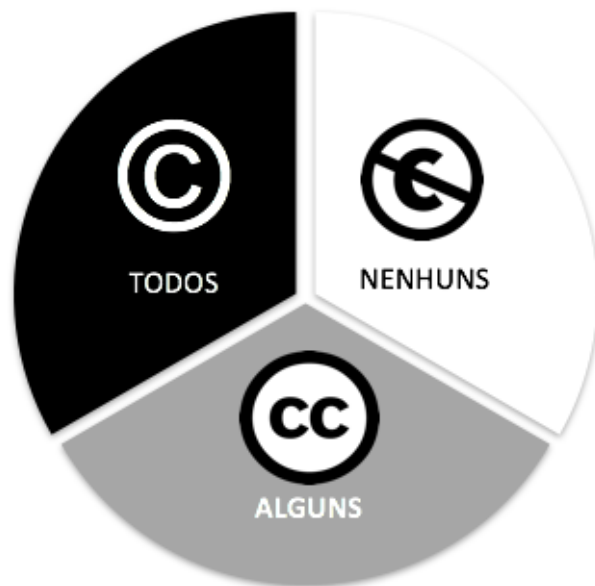

Domínio público

<https://www.acessolivre.pt/wp-content/uploads/2018/10/CC3.png>



<https://bit.ly/32VeAgT>

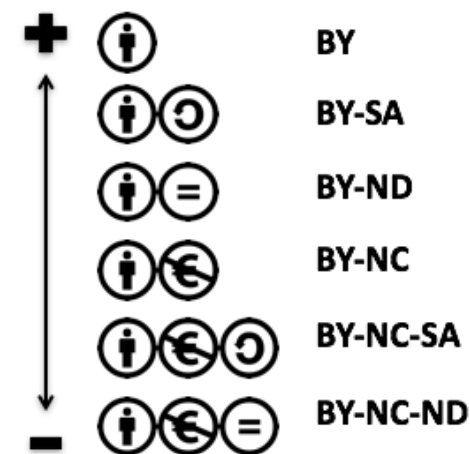



4. Recursos Educacionais Abertos

Licenças *Creative Commons*

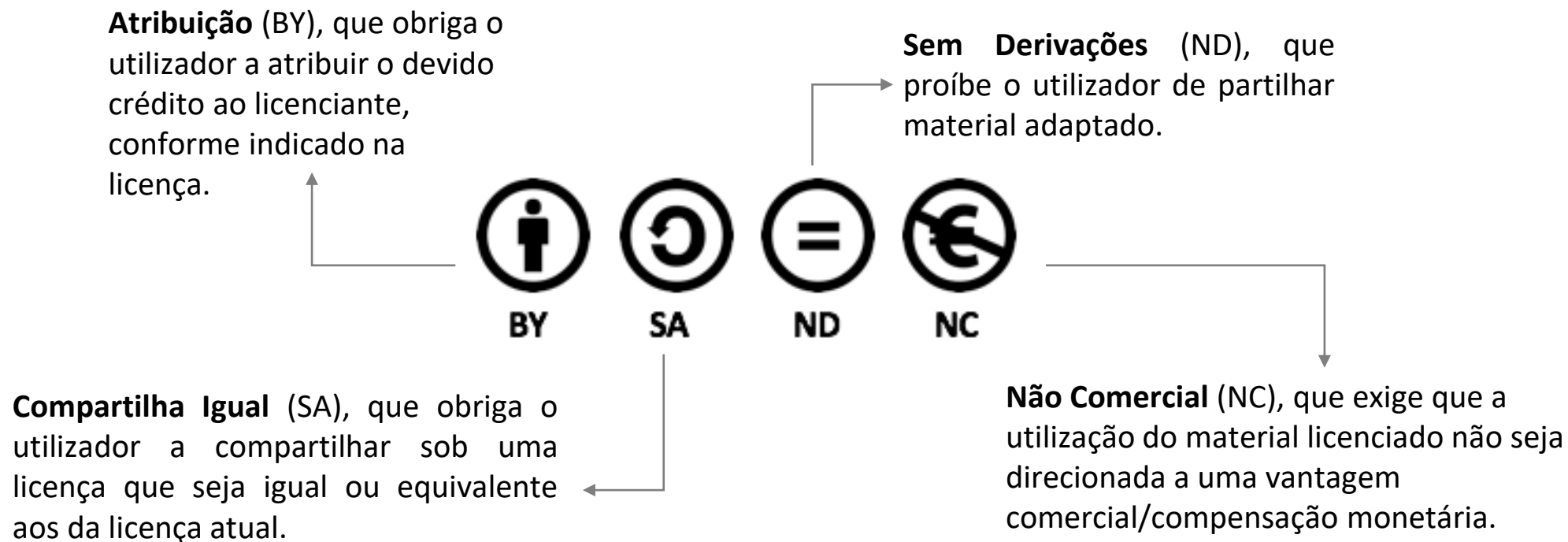

<https://www.acessolivre.pt/wp-content/uploads/2018/10/CC4.png>



4. Recursos Educacionais Abertos

Licenças CC



WHO WE ARE WHAT WE DO LICENSES AND TOOLS BLOG SUPPORT US

BETTER SHARING, BRIGHTER FUTURE

Creative Commons is an international nonprofit organization that empowers people to grow and sustain the thriving commons of shared knowledge and culture we need to address the world's most pressing challenges and create a brighter future for all.

[LEARN MORE](#)



"Twenty Years of Creative Commons (in Sixty Seconds)" by Ryan Junell and Glenn Otis Brown for Creative Commons is licensed via [CC BY 4.0](#) and includes adaptations of the multiple open and public domain works. View full licensing and attribution information about all works included in the video [on Flickr](#).

**THE NONPROFIT BEHIND THE LICENSES AND TOOLS THE WORLD USES
TO SHARE**

<https://creativecommons.org/>



4. Recursos Educacionais Abertos

Wikipédia em contexto

WIKIPEDIA
A enciclopédia livre

Português 1.120.000+ artigos	English 6,796,000+ articles
Español 1.938.000+ artículos	日本語 1,407,000+ 記事
Русский 1 969 000+ статей	Deutsch 2.891.000+ Artikel
Français 2 598 000+ articles	Italiano 1.853.000+ voci
中文 1,409,000+ 条目 / 條目	فارسی مقاله +۹۹۵,۰۰۰



PT 

<https://www.wikipedia.org/>



Candidatura ao Selo WEIWE(R)BE 24/25



5. Candidatura ao Selo WEIWE(R)BE

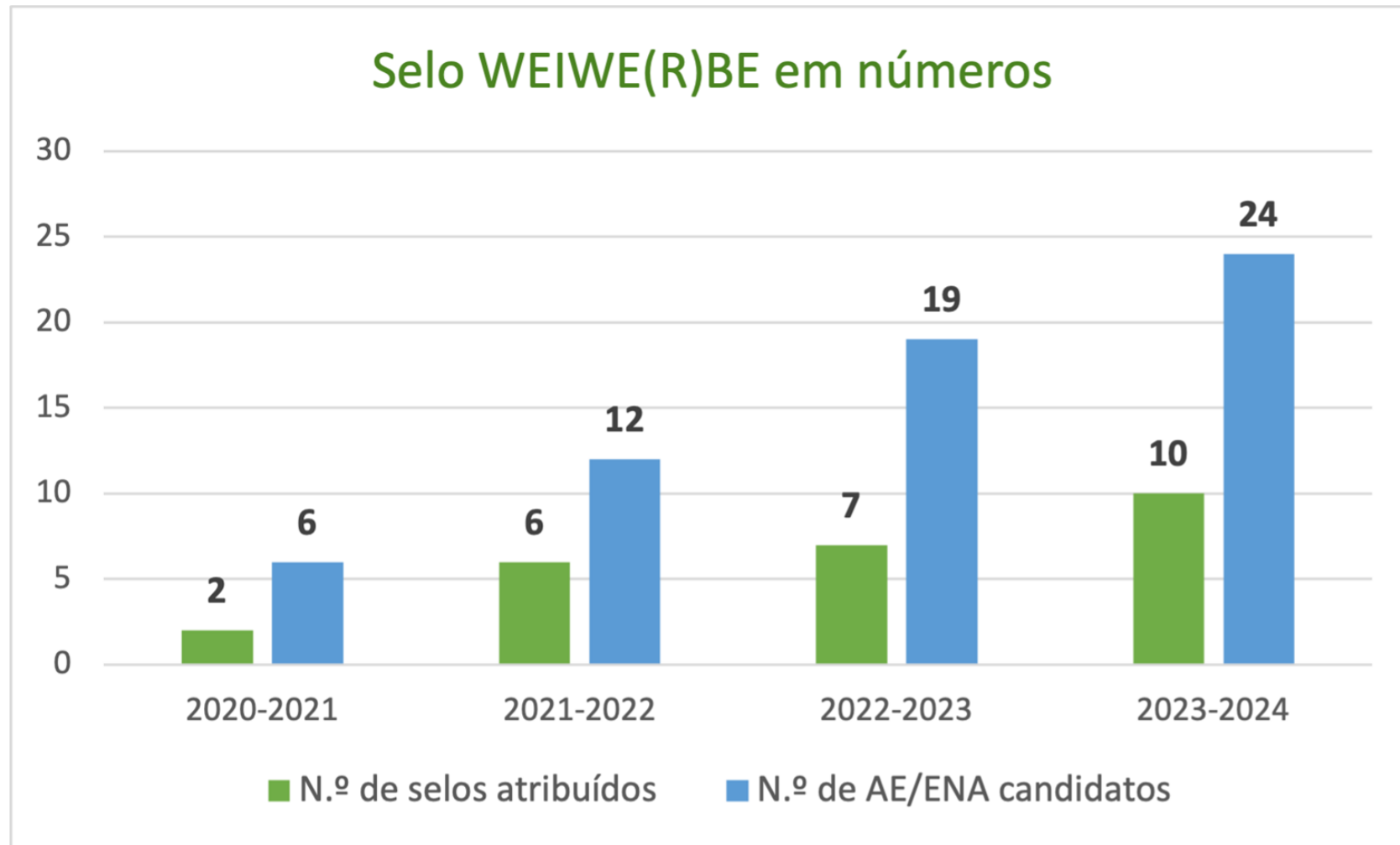



5. Candidatura ao Selo WEIWE(R)BE

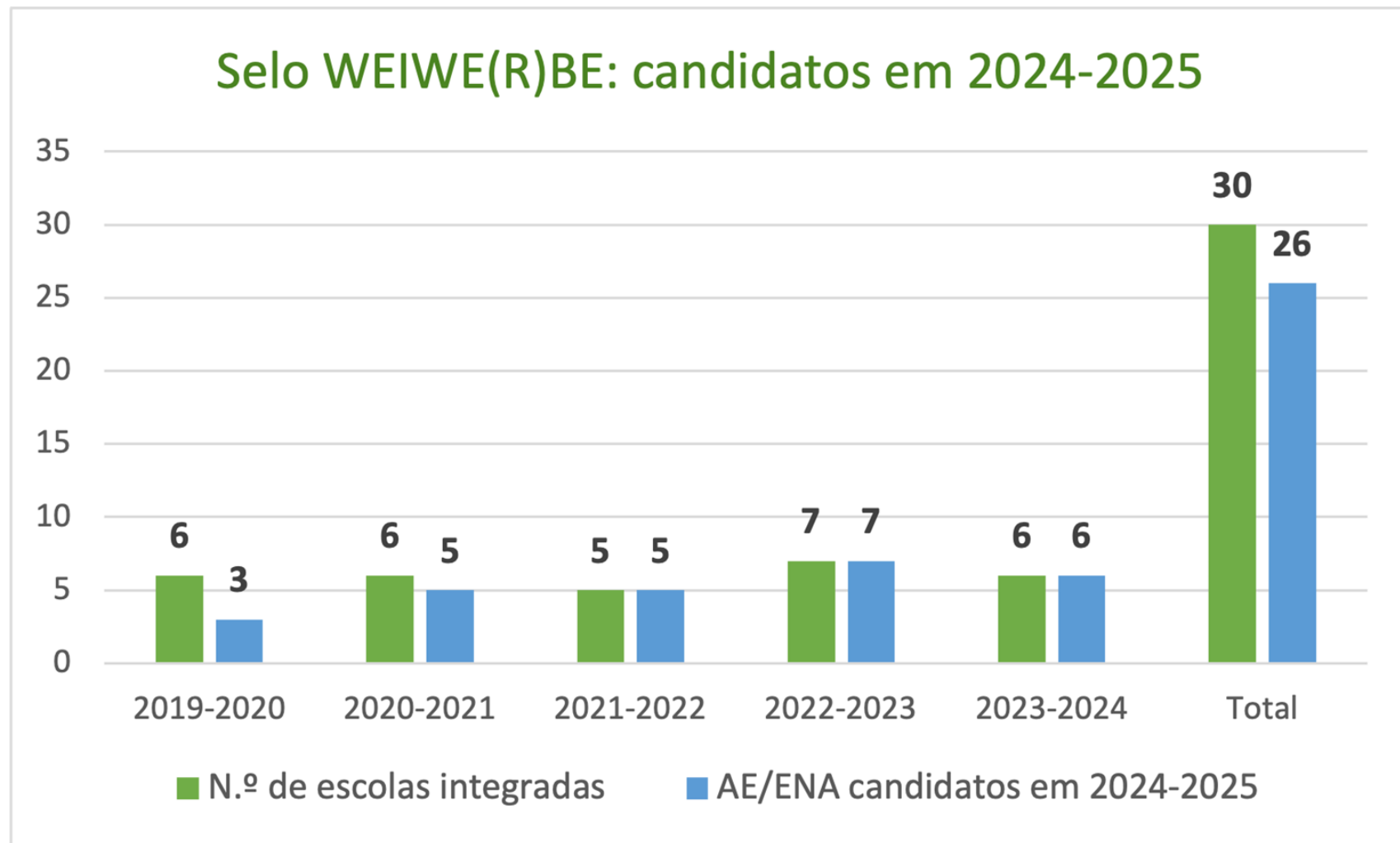



5. Candidatura ao Selo WEIWE(R)BE

Requisitos 2024-2025



SELO WEIWE(R)BE

Em que consiste?

O selo WEIWE(R)BE corresponde a uma distinção a atribuir a agrupamentos/escolas não agrupadas que continuam a implementar os princípios e práticas subjacentes à metodologia [WEIWE\(R\)BE](#).

É atribuído anualmente, mediante compromisso renovado pelas escolas a cada novo ano letivo.

Quem pode beneficiar?

Qualquer biblioteca de agrupamento/escola não agrupada que tenha estado envolvida, em anos anteriores, no programa WEIWE(R)BE.

A participação das escolas é feita através da biblioteca escolar e coordenada pelo/a professor/a bibliotecário/a, em articulação com o/a Coordenador/a Interconcelhia/a das Bibliotecas Escolares.

Como?

O/A professor/a bibliotecário/a:

- promove a implementação de um programa de literacia digital, com enfoque nas dimensões associadas à literacia informacional e mediática e à literacia crítica que, partindo de situações concretas de aprendizagem, assente num trabalho sistemático e articulado entre a biblioteca escolar e a sala de aula;
- cumpra um conjunto de requisitos e deles apresenta evidências, com recurso a Ficha de candidatura.

Todo este processo é apoiado e monitorizado pela equipa WEIWE(R)BE.

Quais os requisitos a cumprir?

1º O/A professor/a bibliotecário/a apresenta uma proposta validada em Conselho Pedagógico (planeamento, implementação e avaliação), no âmbito das literacias trabalhadas no contexto do referido programa de literacia digital e que conduza, de facto, à consolidação, sistematização e alargamento à comunidade escolar dos princípios e práticas WEIWE(R)BE.

2º O/A professor/a bibliotecário/a promove a disseminação do programa junto dos alunos e professores do seu agrupamento/escola não agrupada, recorrendo às estratégias que considere mais adequadas ao seu contexto.





5. Candidatura ao Selo WEIWE(R)BE

Ficha de candidatura



● Ficha de candidatura 2024-2025

LITERACIAS COM A BE EM CONTEXTO E AUTONOMIA

Inserir logotipo
Agrupamento/ Escola
não agrupada

Escola _____

URL da BE _____



INTERVENIENTES

- Indicar os responsáveis pela implementação do projeto (professores, PB e CIBE), respetiva formação na área das BE e n.º de anos de serviço
- N.º total de outros professores envolvidos

Ensino Básico

- N.º de turmas | Anos de escolaridade
- Disciplinas envolvidas
- N.º de alunos por género
- Idades dos alunos (entre X e Y anos)

Ensino Secundário

- N.º de turmas | Anos de escolaridade
- Disciplinas envolvidas (Cursos Científico-Humanísticos/ Cursos Profissionais)
- N.º de alunos por género
- Idades dos alunos (entre X e Y anos)

Usar este espaço para:

- Inserir gráfico com dados relativos à Informação disponibilizada à esquerda

OU

- Inserir imagem ilustrativa da realização dos projetos

IMPLEMENTAÇÃO DO PROJETO

Fazer um breve balanço da implementação do projeto:

- pontos fortes e competências adquiridas;
- fragilidades/ aspetos a melhorar;
- comentários prospetivos, nomeadamente sustentabilidade/ continuidade do projeto na Escola
- outras partilhas (por ex. testemunhos, eventuais observações/ sugestões adicionais).

- Lorem ipsum
- Lorem ipsum
- Lorem ipsum
- Lorem ipsum
- Lorem ipsum
- Lorem ipsum
- Lorem ipsum
- Lorem ipsum

Usar este espaço para:





- Inserir gráfico OU
- Inserir imagem OU
- Inserir código QR OU
- Inserir outros elementos

Usar este espaço para:

- Inserir gráfico OU
- Inserir imagem OU
- Inserir código QR OU
- Inserir outros elementos

Usar este espaço para:

- Inserir gráfico OU
- Inserir imagem OU
- Inserir código QR OU
- Inserir outros elementos



● Notas para preenchimento 2024-2025

LITERACIAS COM A BE EM CONTEXTO E AUTONOMIA

Com o botão direito do rato sobre esta área, selecionar "Alterar Imagem" e substituir pelo logotipo do Agrupamento ou Escola, mantendo as proporções originais

Preencher com os dados da escola e colocar a URL da BE, substituindo as linhas que indicam os espaços correspondentes, reservados ao preenchimento



INTERVENIENTES

- Indicar os responsáveis pela implementação do projeto (professores, PB e CIBE), respetiva formação na área das BE e n.º de anos de serviço
- N.º total de outros professores envolvidos

Ensino Básico

- N.º de turmas | Anos de escolaridade
- Disciplinas envolvidas
- N.º de alunos por género
- Idades dos alunos (entre X e Y anos)

Ensino Secundário

- N.º de turmas | Anos de escolaridade
- Disciplinas envolvidas (Cursos Científico-Humanísticos/ Cursos Profissionais)
- N.º de alunos por género
- Idades dos alunos (entre X e Y anos)

Usar este espaço para:

- Inserir gráfico com dados relativos à Informação disponibilizada à esquerda

OU

- Inserir imagem ilustrativa da realização dos projetos

IMPLEMENTAÇÃO DO PROJETO

Fazer um breve balanço da implementação do projeto:

- pontos fortes e competências adquiridas;
- fragilidades/ aspetos a melhorar;
- comentários prospetivos, nomeadamente sustentabilidade/ continuidade do projeto na Escola;
- outras partilhas (por ex. testemunhos, eventuais observações/ sugestões adicionais).

- Lorem ipsum
- Lorem ipsum
- ...

Alguns dos dados podem ser apresentados aqui em forma de gráfico. Para o inserir, mantendo a formatação de origem, guarde-o primeiro como imagem. Depois, na ficha de participação, clique na imagem com o botão direito do rato, seleccione "Alterar Imagem" e escolha o ficheiro pretendido. Para uma melhor leitura do gráfico, aconselha-se que associe uma hiperligação para o respetivo ficheiro em linha (ex.: no Google Drive ou no OneDrive).





Legenda da imagem acima.

O balanço pode ser ilustrado com imagens representativas da implementação do projeto na escola – gráficos e/ou fotografias de atividades e/ou miniaturas de documentos produzidos com hiperligação para os respetivos ficheiros em linha e/ou códigos QR com ligação para outros materiais, etc.

Com o botão direito do rato sobre esta área, selecionar "Alterar Imagem" e substituir pelo documento pretendido (gráfico, fotografia, código QR, miniatura de capa de documentos, etc.).

Com o botão direito do rato sobre esta área, selecionar "Alterar Imagem" e substituir pelo documento pretendido (gráfico, fotografia, código QR, miniatura de capa de documentos, etc.).

Com o botão direito do rato sobre esta área, selecionar "Alterar Imagem" e substituir pelo documento pretendido (gráfico, fotografia, código QR, miniatura de capa de documentos, etc.).



5. Candidatura ao Selo WEIWE(R)BE

Área reservada na
plataforma *Moodle* RBE

<https://biblioteca.rbe.mec.pt/moodle/>

WEIWE(R)BE

Disciplina Participantes Pauta Competências



O programa WEIWE(R)BE é uma parceria entre a Rede de Bibliotecas Escolares e a Rede Académica Internacional WEIWER®, sediada no LE@D, da Universidade Aberta, e visa promover, nas escolas, a partir da biblioteca escolar (BE) em articulação com a sala de aula, o desenvolvimento de práticas sistemáticas no âmbito de literacias essenciais na sociedade atual, designadamente a literacia digital e, nesta, as literacias de informação e literacia crítica.

Pretende-se que este seja um espaço de partilha de ideias e de recursos para apoio à implementação do **programa WEIWE(R)BE** nos agrupamentos/escolas, consolidando e ampliando, com progressiva autonomia, um conjunto de práticas pedagógicas desenvolvidas em contexto.

Esta é uma área de acesso reservado à equipa WEIWE(R)BE, que inclui os professores bibliotecários, os coordenadores interconcelhios e outros docentes diretamente envolvidos no projeto, nos agrupamentos/escolas candidatas ao Selo WEIWE(R)BE.



 Notícias gerais e anúncios
Área exclusiva da coordenação, destinada a informações e avisos sobre sessões de trabalho, recursos, formação e outros assuntos de interesse no âmbito das literacias.

 Apresentação



5. Candidatura ao Selo WEIWE(R)BE

Inscrição na área reservada (*Moodle*)
disponível, até 05.11.2024, em:

<https://forms.gle/2b9RokHHLnpok5Sj8>



WEIWE(R)BE: inscrição na área reservada (Moodle)

Formulário destinado à recolha dos dados necessários à inscrição dos utilizadores na área reservada do projeto WEIWE(R)BE na plataforma *Moodle* da RBE.

Esta é uma área de acesso reservado à equipa WEIWE(R)BE, que inclui os professores bibliotecários, os coordenadores interconcelhios e outros docentes diretamente envolvidos no programa, nos agrupamentos/escolas candidatas ao Selo WEIWE(R)BE. Pretende-se que seja um espaço de partilha de ideias e de recursos para apoio à implementação do [programa WEIWE\(R\)BE](#) nos agrupamentos/escolas, consolidando e ampliando, com progressiva autonomia, um conjunto de práticas pedagógicas desenvolvidas em contexto. Ao submeter este formulário aceita que os dados sejam usados para efeitos de formalização da referida inscrição. A qualquer momento a inscrição pode ser revogada, mediante pedido por *email*, para weiwerbe@mail-rbe.org.

Solicita-se o preenchimento até ao dia 05.11.2024.



Encerramento

Comentários, questões ou outras partilhas



Referências bibliográficas

Alonso-Arévalo, J., Lopes, C., & Antunes, M. L. (2016). Literacia da informação: Da identidade digital à visibilidade científica. In C. Lopes, T. Sanches, I. Andrade, M. L. Antunes, & J. Alonso-Arévalo (Eds.), *Literacia da informação em contexto universitário* (pp. 109-152). Edições ISPA. <http://hdl.handle.net/10400.12/5067>

Benoliel, P. & Schechter, C. (2023). Smart collaborative ecosystem: leading complex school systems, *Journal of Educational Administration*, 61(3), pp. 239- 255. <https://doi.org/10.1108/JEA-09-2022-0146>

Bower, M., Woo, K., Roberts, M. & Watters, P. (2006). *Wiki Pedagogy – A Tale of Two Wikis*. <https://doi.org/10.1109/ITHET.2006.339764>

Cardoso, T. & Pestana, F. (no prelo). O Ecosistema Wikimedia como Inovação Educativa em Ambientes Virtuais Abertos de Aprendizagem.

D'Oliveira Martins, G., Gomes, C., Brocardo, J., Pedroso, J. V., Carrillo, J., Silva, L., Encarnação, M. M., Horta, M. J., Calçada, M. T., Nery, R., & Rodrigues, S. (2017). *Perfil dos alunos à saída da escolaridade obrigatória*. Ministério da Educação/Direção Geral da Educação. https://dge.mec.pt/sites/default/files/Curriculo/Projeto_Autonomia_e_Flexibilidade/perfil_dos_alunos.pdf

DuBose, T. (2023). Can Anyone Edit? Digital Capital and Student Writing on Wikipedia. *Prompt: A Journal of Academic Writing Assignments*, 7(2). <https://doi.org/10.31719/pjaw.v7i2.144>

English, C. (2023). Understanding Rural Communities: Crafting Local Inquiries as Praxis for Pre-Service ELA Students in Teaching Composition. *The Rural Educator*, 44(2), 1-13. <https://doi.org/10.55533/2643-9662.1311>

Halfaker, A., Geiger, R., Morgan, J., Riedl, J. (2012). The Rise and Decline of an Open Collaboration System: How Wikipedia's Reaction to Popularity Is Causing Its Decline. *American Behavioral Scientist*, 57(5), 664-688. <https://doi.org/10.1177/0002764212469365>



Referências bibliográficas

Kopf, S. (2022). *A Discursive Perspective on Wikipedia: More than an Encyclopaedia?* Palgrave Macmillan.

Lockett, A. (2020). Why Do I Have Authority to Edit the Page? The Politics of User Agency and Participation on Wikipedia. In J. Reagle & J. Koerner (Ed.) *Wikipedia @20 Stories of an Incomplete Revolution* (pp-205-220). MIT Press. <https://doi.org/10.7551/mitpress/12366.001.0001>

Lucas, M., & Moreira, A. (2018). *DigCompEdu: Quadro Europeu de Competência Digital para Educadores*. <http://hdl.handle.net/10773/24983>

McKenzie, B. (2023). Dungeons and dragons and digital writing: A case study of worldbuilding. *Journal of University Teaching & Learning Practice*, 20(2). <https://doi.org/10.53761/1.20.02.10>

Mendinhos, I. (2013). Da literacia da informação à transliteracia [diapositivos PowerPoint]. *Webinars BAD*. <https://pt.slideshare.net/imendinhos/li-e-transliteracia>

Monteiro, R., Ucha L., Alvarez, T., Milagre, C., Neves, M. J., Silva, M. Prazeres, V., Diniz, F., Vieira, C., Gonçalves, L. M., Araújo, H. C., Santos, S. A. & Macedo, E. (2017). *Estratégia Nacional de Educação para a Cidadania*. https://www.dge.mec.pt/sites/default/files/Projetos_Curriculares/Aprendizagens_Essenciais/estrategia_cidadania_original.pdf

Nedumkallel, J. (2020). Interactivity of Digital Media Literature Review and Future Research Agenda. *International Journal of Interactive Communication Systems and Technologies*, 10(1). 13-30. <http://doi.org/10.4018/IJICST.2020010102>

OCDE (2007). *Giving Knowledge for Free: The Emergence of Open Educational Resources*. <http://www.oecd.org/edu/cei/38654317.pdf>

Park, D. E. & Bridges, L. M. (2022). Meet Students Where They Are: Centering Wikipedia in the Classroom. *Communications in Information Literacy*, 16 (1), 4–23. <https://doi.org/10.15760/comminfolit.2022.16.1.2>



Referências bibliográficas

Rede de Bibliotecas Escolares [RBE] (2017). *Aprender com a biblioteca Escolar. Referencial de aprendizagens associadas ao trabalho das bibliotecas escolares na educação pré-escolar e nos ensinos básico e secundário*. https://www.rbe.mec.pt/np4/AcBE.html?newsId=99&fileName=referencial_2017.pdf

Rede de Bibliotecas Escolares [RBE] (2024). *Engenho e arte 2024-2025: Prioridades RBE para as bibliotecas escolares*. [https://www.rbe.mec.pt/np4/%7B\\$clientServletPath%7D/?newsId=1133&fileName=Prioridades_para_as_bibliotecas_escolare2.pdf](https://www.rbe.mec.pt/np4/%7B$clientServletPath%7D/?newsId=1133&fileName=Prioridades_para_as_bibliotecas_escolare2.pdf)

Reddy, P., Chaudhary, K., Sharma, B. & Hussein, S. (2023). Essaying the design, development and validation processes of a new digital literacy scale. *Online Information Review*, 47(2), 371-397. <https://doi.org/10.1108/OIR-10-2021-0532>

Reddy, P., Sharma, B. & Chaudhary, K. (2020). Digital Literacy: A Review of Literature. *International Journal of Technoethics (IJT)*, 11(2), 65-94. <http://doi.org/10.4018/IJT.20200701.oa1>

Regnedda, M. (2018). Conceptualizing digital capital. *Telematics and Informatics*, 35(8), 2366-2375. <https://doi.org/10.1016/j.tele.2018.10.006>

TRANSMEDIA LITERACY. (s.d.). The Project. <https://transmedialiteracy.org/>



A equipa WEIWE(R)BE agradece a
vossa presença!

29 de outubro de 2024