

# I Conferência regional

das ciências da Comunicação e da Informação

## Dos Recursos às Práticas Educacionais Abertas: a Literacia Wiki no Capital Digital

Teresa Cardoso | Filomena Pestana

Rede Académica Internacional WEIWER®  
LE@D, Universidade Aberta, Portugal

Utopias?

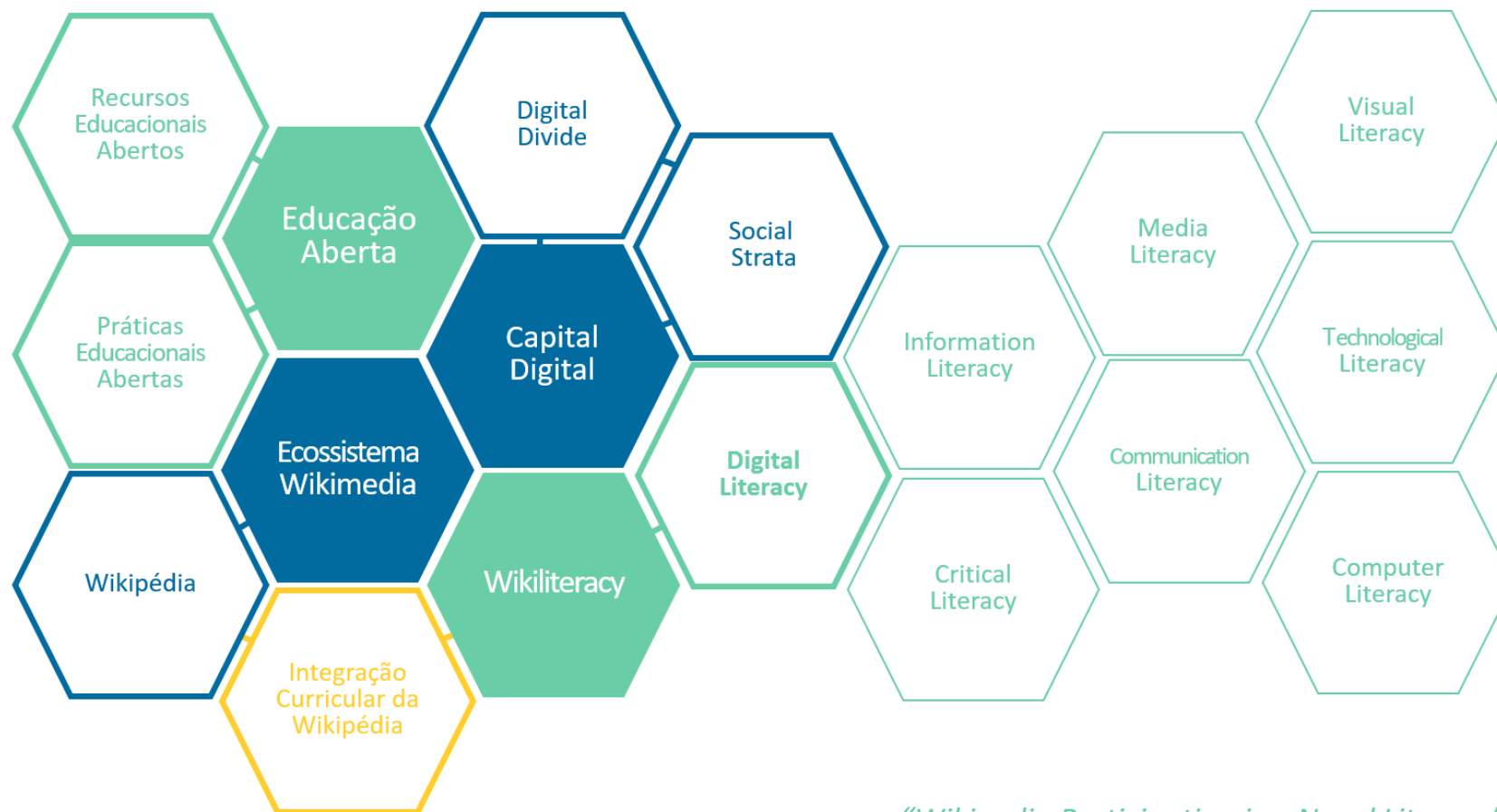

*“Wikipedia Participation is a Novel Literacy”*

## “a Educação ou a Utopia necessária”

(Delors, 1996 *apud* Cardoso, Pestana & Castrelas, 2021)

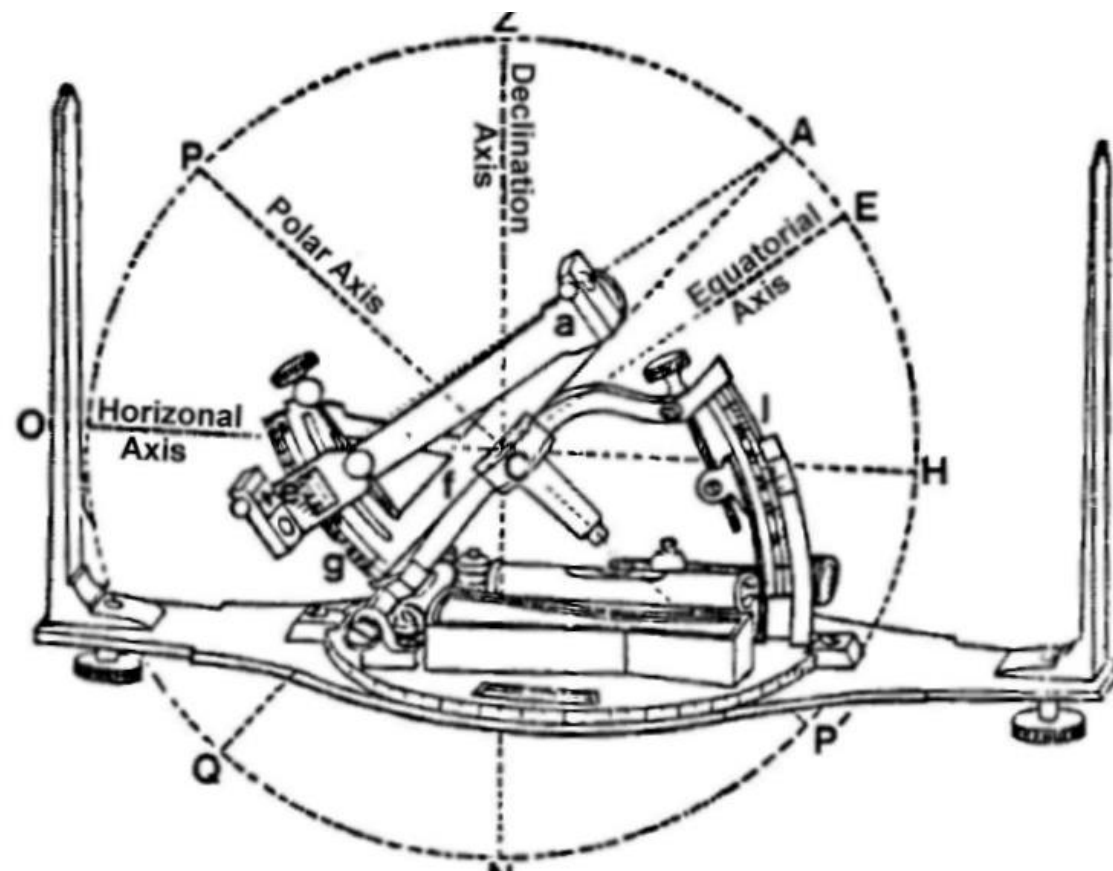

[https://commons.wikimedia.org/w/index.php?title=File:Burt%27s\\_solar\\_compass\\_axes.jpg&oldid=430149431](https://commons.wikimedia.org/w/index.php?title=File:Burt%27s_solar_compass_axes.jpg&oldid=430149431)

Educação: um tesouro a descobrir; relatório para a UNESCO  
da Comissão Internacional sobre Educação para o século XXI

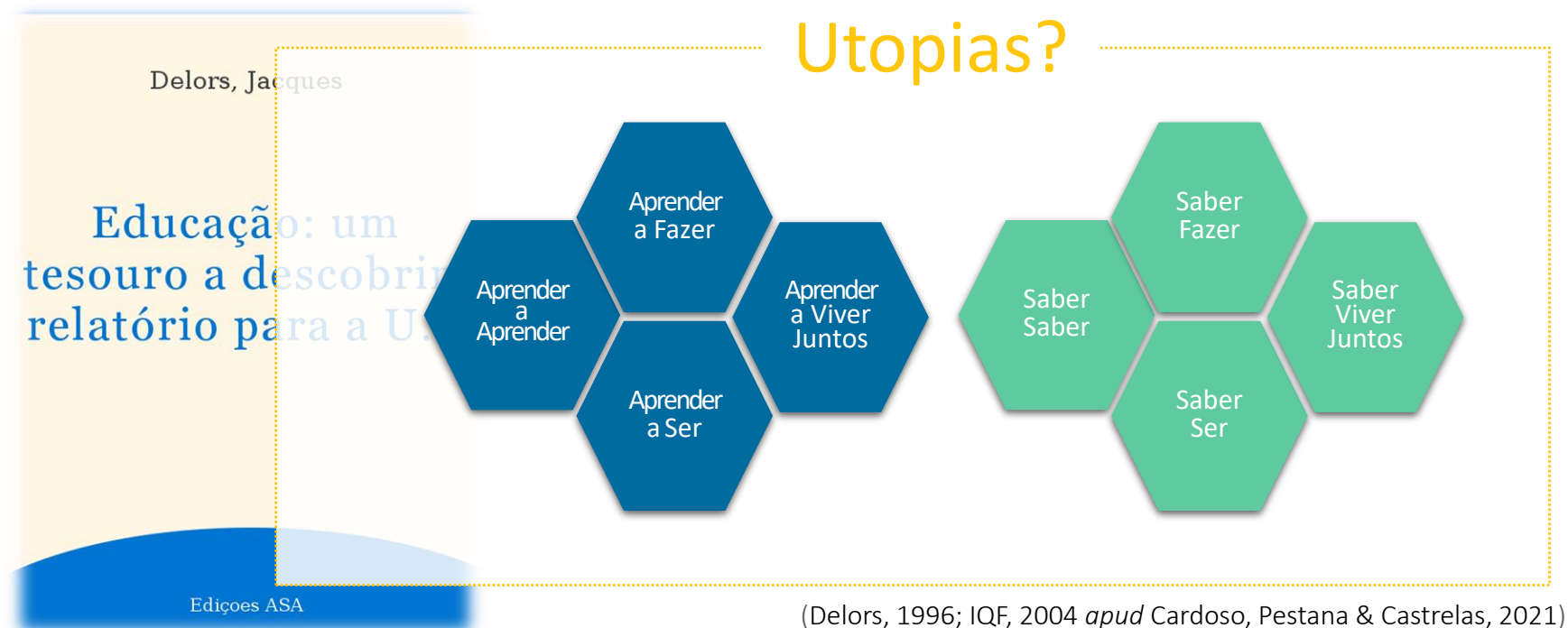

<https://unesdoc.unesco.org/ark:/48223/pf0000187503>

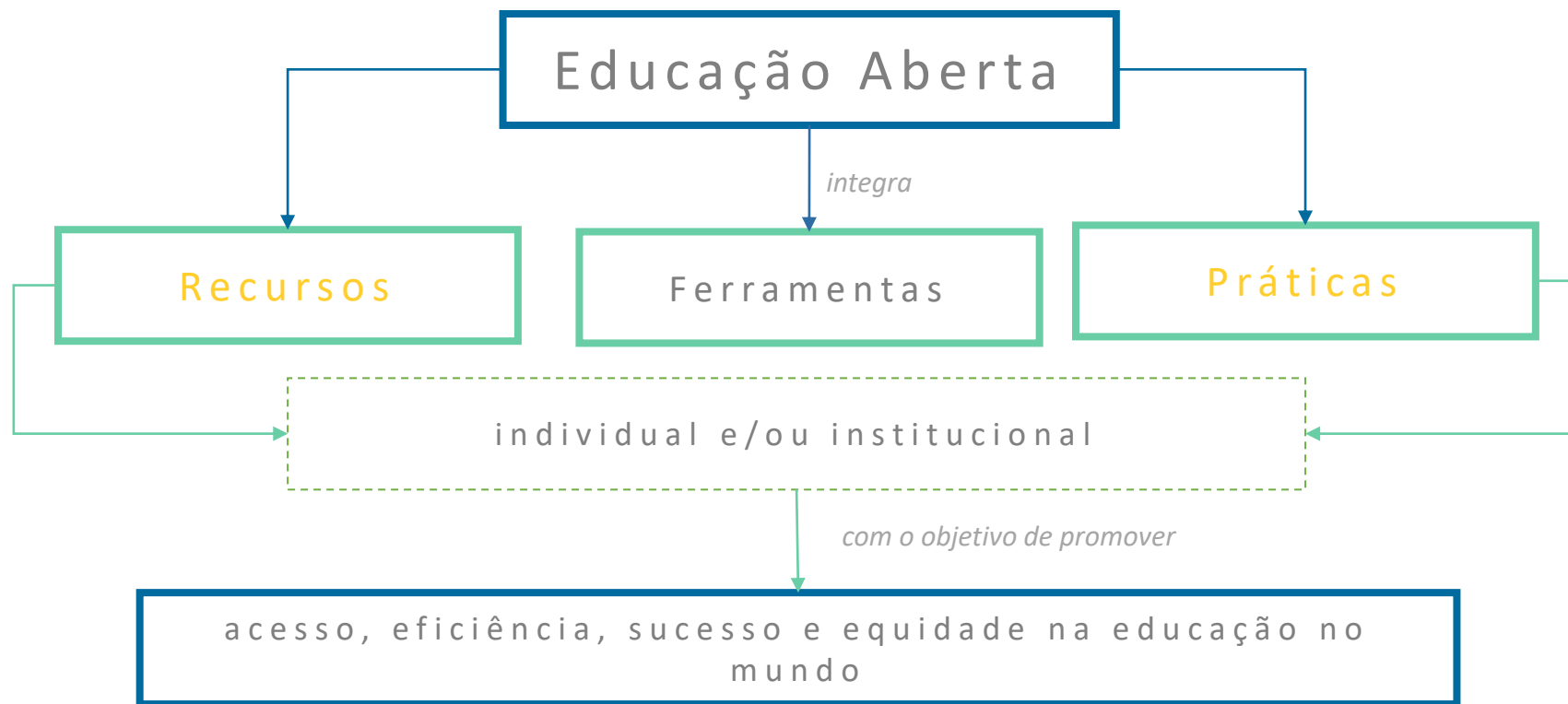

(cf. Conole & Brown, 2019; Cronin & Maclaren, 2018; Pestana, 2018)

## Recursos Educacionais Abertos

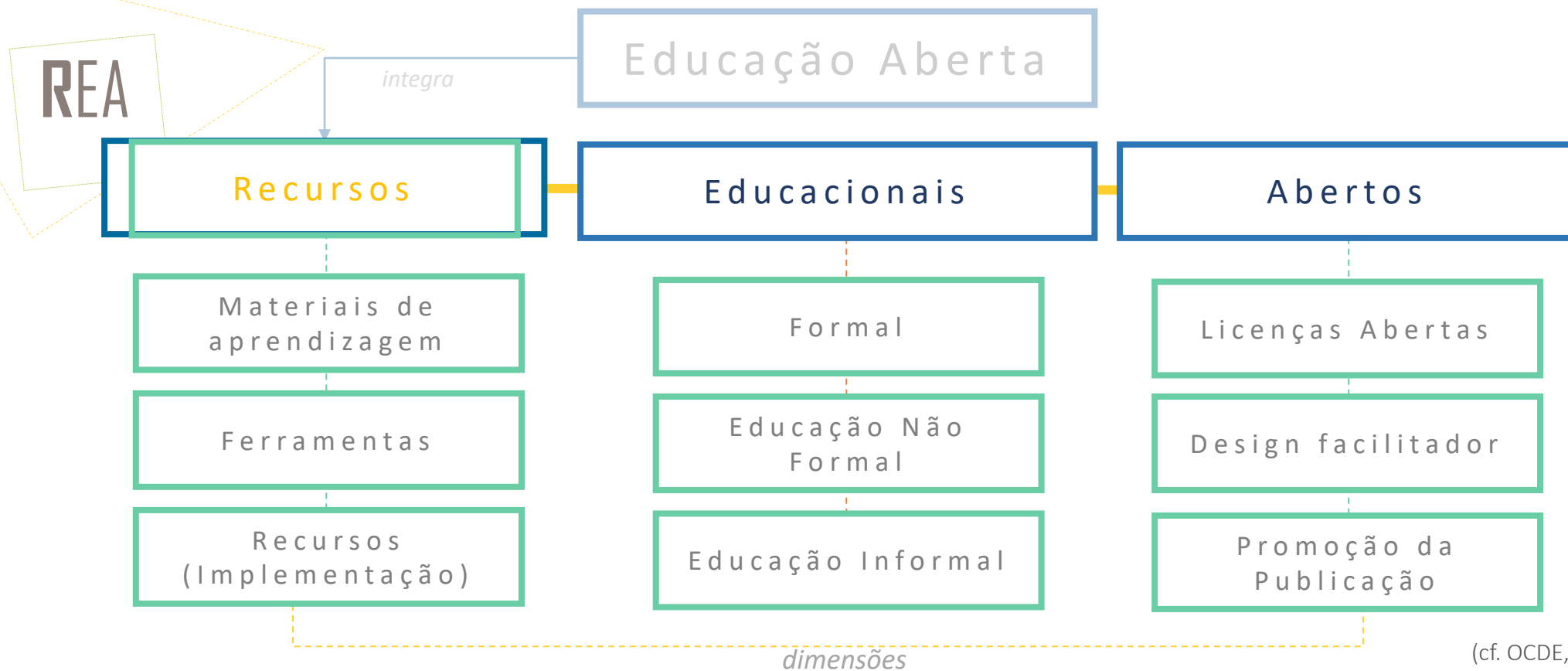

(cf. OCDE, 2007)

## Práticas Educacionais Abertas

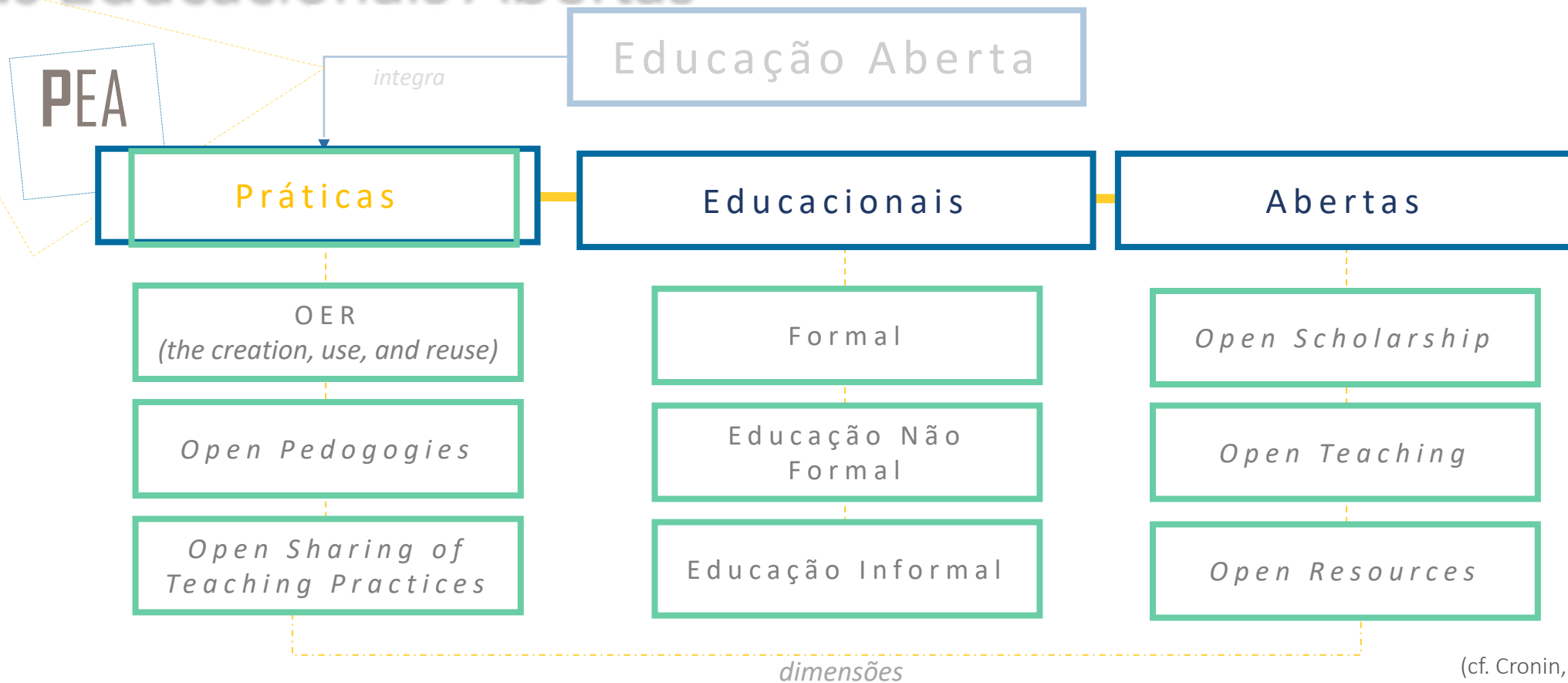

(cf. Cronin, 2017)

## Práticas Educacionais Abertas

PEA

### Dimensões partilhadas por educadores sobre PEA

- #1. Equilíbrio entre privacidade e **abertura**;
- #2. Desenvolvimento de **Literacia digital**;
- #3. Valorização da **aprendizagem social**;
- #4. Desafiando as expectativas do **ensino tradicional**.

(cf. Cronin, 2017)

## Práticas Educacionais Abertas

PEA

### Tipologias de PEA

i. De centrado no **conteúdo** a centrado no **processo**

ii. De centrado no **professor** a centrado no **aluno**

iii. De principalmente focado no **pedagógico** a focado na **justiça social**

>>> aspetos a ter em conta:

- a. económicos;
- b. culturais;
- c. políticos (injustiça).

(cf. Bali, Cronin & Jhangiani, 2020)

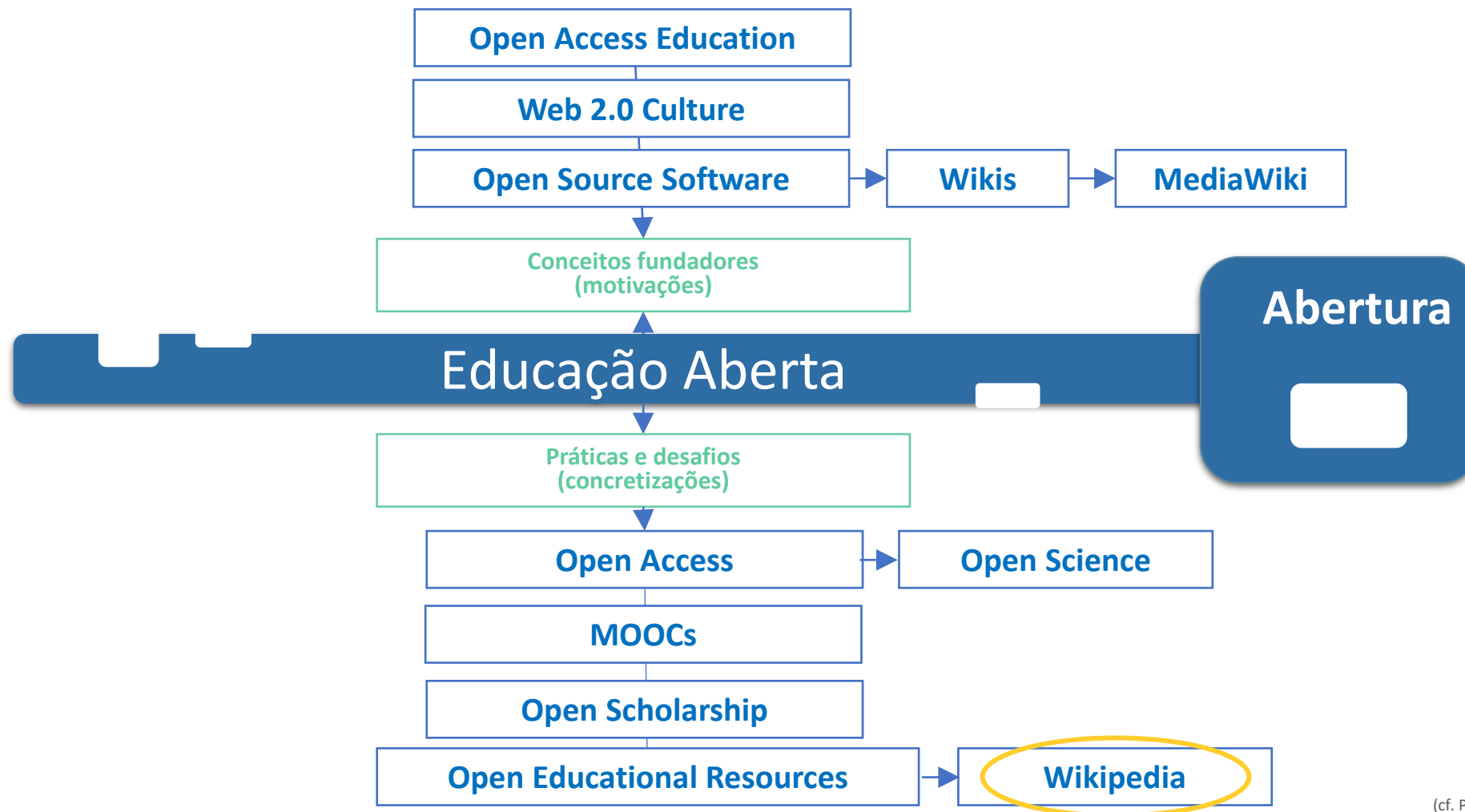

(cf. Pestana, 2018)

# WIKIPEDIA

A enciclopédia livre

## Português

1 109 000+ artigos

## English

6 715 000+ articles

## 日本語

1 387 000+ 記事

## Русский

1 938 000+ статей

## Français

2 553 000+ articles

## 中文

1 377 000+ 条目 / 條目



## Español

1 892 000+ artículos

## Deutsch

2 836 000+ Artikel

## Italiano

1 826 000+ voci

## العربية

مقالة 1 217 000+

PT ▾ 

 [Ler a Wikipédia na sua língua](#) ▾



A Wikipédia é alojada pela Wikimedia Foundation, uma organização sem fins lucrativos que também aloja vários outros projetos.

[Pode apoiar o nosso trabalho com um donativo.](#)



**Descarregar a Wikipédia para Android e iOS**

Guarde os seus artigos preferidos para ler offline, sincronize as suas listas de leitura entre dispositivos e personalize a sua experiência de leitura com a aplicação oficial da Wikipédia.



**Commons**

Fotos de uso livre e mais



**Wikivoyage**

O guia de viagens livre



**Wikcionário**

O dicionário livre



**Wikilivros**

Livros abertos por um mundo aberto



**Wikinotícias**

A fonte de notícias livre que todos podem editar



**Wikidata**

A base de conhecimentos livre



**Wikiversidade**

A universidade livre



**Wikiquote**

Coletânea de citações livre



**MediaWiki**

A aplicação para wikis, livre e aberta



**Wikisource**



**Wikispecies**



**Wikifunctions**

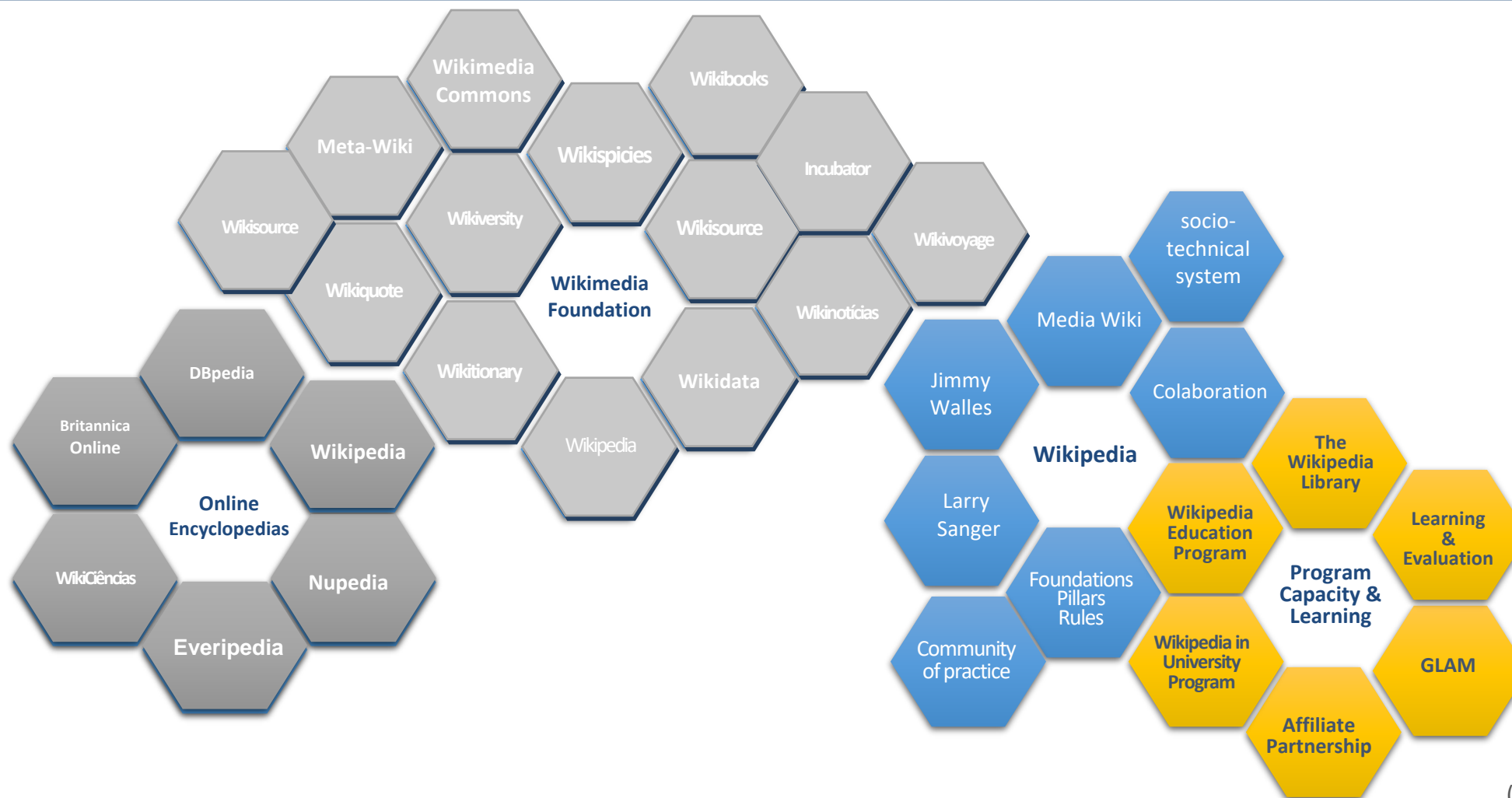

(cf. Pestana, 2020)

## ✓ padrões de qualidade



- Conteúdo [ocultar]
- Início
- > Título do artigo
- Cabeçalho geral
- Seção introdutória
- Títulos das seções do artigo
- > Ligações internas
- > Seções-padrão
- Localização da marcação de esboço
- Imagens
- Gráficos
- > Normas de estilo para escrita
- > Livros de estilo detalhados da Wikipédia
- > Questões de formatação
- > Notas gerais
- Ver também
- > Bibliografia
- Notas
- > Ligações externas

Pesquisar na Wikipédia

## Wikipédia:Livro de estilo

115 línguas

Página do projeto [Discussão](#) [Ler](#) [Ver fonte](#) [Ver histórico](#) [Ferramentas](#)

Origem: Wikipédia, a enciclopédia livre.

**Nota:** "WP:LE" redireciona para esta página. Para a política sobre ligações externas, veja WP:LINKS.

**Esta página documenta uma recomendação da Wikipédia lusófona.**  
Ela descreve uma norma amplamente aceita que todos os editores devem normalmente seguir.  
Quaisquer alterações devem ser **consensuais**.

Atalhos  
WP:L  
WP:LDE  
WP:LE

Este **livro de estilo** (também chamado de **folha de estilo**) deve ser utilizado como referência para uniformizar os artigos da Wikipédia. As *recomendações* e *convenções* seguintes destinam-se a garantir a consistência de linguagem, layout e formatação entre artigos, facilitando a compreensão, manutenção e expansão da Wikipédia. Em vista disto, a seguinte citação merece destaque:

“ Regras e normas como estas, dependendo do caso, não podem ser rígidas como uma lei talhada em pedra. Elas são adequadas para o caso médio e devem ser aplicadas com certo grau de flexibilidade. ”

— Manual de Estilo da Imprensa da Universidade de Chicago.<sup>[1]</sup>

A *redação* clara, informativa e *imparcial* é sempre mais importante que a forma. A graça da edição wiki é que não se requer perfeição. Os wikipedistas que fazem *copy-edit* se reportarão a este manual para ajustes ou proporão atualizações, quando necessário.

### Título do artigo

Ver artigo principal: *Wikipédia:Convenção de nomenclatura*

A escolha do título de um artigo é o primeiro passo para a criação de um novo conteúdo da Wikipédia. Preferencialmente, o título deve descrever o assunto a tratar, de modo sintético e sem ambiguidades. O uso de maiúsculas e minúsculas em um título deve conformar-se à norma em vigor (que consta detalhada [neste tópico específico](#)).

Quando o texto de um artigo possui uma ligação interna para outro (por exemplo, o leão é um [[mamífero]]), tenha em consideração que, caso o artigo ligado ainda não exista, esse nome será usado para criá-lo. Para mais detalhes sobre a escolha do nome para um artigo, veja o artigo sobre [títulos de artigos](#). Se necessitar, consulte também o artigo que explica [como começar uma página](#).

Livro de estilo	
<input type="text" value="Termo a pesquisar"/>	<input type="button" value="Ir"/>
Conteúdo	[Expandir]
Formatação	[Expandir]
Multimídias	[Expandir]
Constituição	[Expandir]
Tópicos	[Expandir]
Guias relacionados	[Expandir]
v · d · e	

[https://pt.wikipedia.org/wiki/Wikip%C3%A9dia:Livro\\_de\\_estilo](https://pt.wikipedia.org/wiki/Wikip%C3%A9dia:Livro_de_estilo)

## ✓ padrões de qualidade

Não é difícil imaginar o volume de intervenções de um projeto com a magnitude da Wikipédia, nomeadamente se considerarmos que estamos na presença de uma enciclopédia com perto de 300 línguas. Também o facto de, supostamente, todos poderem editar lhe aporta intervenções que nuns casos se enquadram no vandalismo e noutros no erro de conteúdos e respeito pelas regras de wikificação, pelo que, a supervisão quer dos fundamentos, pilares e regras pelo qual a comunidade de wikipedista se rege exige enorme **vigilância**. Nas palavras de Halfaker, Geiger, Morgan e Riedl (2012, p. 683), “Wikipedia has changed from the encyclopedia that anyone can edit to the encyclopedia that anyone who understands the norms, socializes himself or herself, dodges the impersonal wall of semi-automated rejection, and still wants to voluntarily contribute his or her time and energy can edit”. É, neste campo de ação, que os *bots* têm, ao longo do tempo, vindo a ter um papel cada vez mais presente nesta enciclopédia, sendo que, a Wikipédia em língua portuguesa não é exceção. É neste sentido que a enciclopédia da atualidade se assume como um sistema sociotécnico, dado que é um produto de agentes humanos e não-humanos.

## ✓ padrões de qualidade

The screenshot shows the top part of the Portuguese Wikipedia page titled "Wikipédia:Avaliação de artigos". At the top left is the Wikipedia logo and the text "WIKIPÉDIA A enciclopédia livre". To the right is a search bar with the text "Pesquisar na Wikipédia" and a "Pesquisar" button. Below the logo is a navigation menu with "Conteúdo [ocultar]", "Início", "Matriz de classificação", "Procedimentos de avaliação de qualidade" (expanded), "Avaliação pela comunidade", "Avaliação automática", and "Ver também". The main content area has a sub-header "Wikipédia:Avaliação de artigos" with a language selector "Adicionar línguas". Below this are links for "Página do projeto", "Discussão", "Ler", "Ver fonte", "Ver histórico", and "Ferramentas". The text "Origem: Wikipédia, a enciclopédia livre." is followed by a blue lock icon. A prominent blue information box contains the text: "Esta é uma página informativa. Ela descreve a prática estabelecida da comunidade sobre algum ou mais aspetos das normas e costumes da Wikipédia e que foram considerados consensuais pela comunidade. Prefira utilizar a página de discussão ou até mesmo a esplanada antes de fazer uma modificação que altere o contexto." Below this is a note: "Nota: Ver também {{Escala de avaliação}}". The main text begins with "Na Wikipédia, a **avaliação de artigos** é feita em relação a dois critérios: sua **qualidade** e sua **importância** para determinado tema." This is followed by a section titled "Matriz de classificação" which explains the distribution of articles by quality and importance, mentioning the "matriz de classificação" and "subpáginas dessa página". It also notes that the list of old matrices can be found in "Categoria:Wikipédia 1.0/matrizes". The text continues to describe the quality and importance scales, mentioning levels 1 to 4 and a fifth level for "artigos bons" and a sixth for "artigos destacados". It concludes with instructions on how to use category templates like {{categorias sobre qualidade}} and {{categorias sobre importância}}. A second section, "Procedimentos de avaliação de qualidade", explains that not all articles have the same quality and that the community uses processes to evaluate them. It mentions that Wikipedia Lusófona has two evaluation processes, with a third planned for the future. The final section, "Avaliação pela comunidade", includes a search for "artigos principais" with the results "Wikipédia:Escolha do artigo em destaque" and "Wikipédia:1.0".

[https://pt.wikipedia.org/wiki/Wikip%C3%A9dia:Avalia%C3%A7%C3%A3o\\_de\\_artigos](https://pt.wikipedia.org/wiki/Wikip%C3%A9dia:Avalia%C3%A7%C3%A3o_de_artigos)

## ➤ mais do que uma enciclopédia

(Kopf, 2022; Pentzold, Weltevrede, Mauri, Laniado, Kaltenbrunner & Borra, 2017)

“The online encyclopedia Wikipedia is both a *cultural reference to store*, refer to, and *organize digitized and digital information*, as well *as a key contemporary digital heritage endeavor in itself*”

(Pentzold, Weltevrede, Mauri, Laniado, Kaltenbrunner & Borra, 2017, p. 1)

“Using Wikipedia to teach scholarly peer review: A creative approach to open pedagogy”

(Thomas, Jones, M. F., & Mattingly, 2021, p. 178)

WIKIPÉDIA  
A enciclopédia livre

Pesquisar na Wikipédia  Pesquisar

Criar uma conta Entrar

[ocultar]

## Ácido desoxirribonucleico

161 línguas

Artigo Discussão

Ver histórico Ferramentas

Origem: Wikipédia, a enciclopédia livre.

(Redirecionado de [ADN](#))

**Nota:** "DNA" redireciona para este artigo. Para outros significados, veja [DNA \(desambiguação\)](#).

O **ácido desoxirribonucleico** (**ADN**, em português: *ácido desoxirribonucleico*; ou **DNA**, em inglês: *deoxyribonucleic acid*) é um **polímero** composto por duas cadeias **polinucleotídicas** que se enrolam umas sobre as outras para formar uma **dupla hélice**. O polímero carrega instruções genéticas para o desenvolvimento, funcionamento, crescimento e reprodução de todos os organismos conhecidos e muitos vírus. O ADN e o ácido ribonucleico (RNA) são ácidos nucleicos. Ao lado de proteínas, lipídios e carboidratos complexos (polissacarídeos), os ácidos nucleicos são um dos quatro principais tipos de macromoléculas essenciais para todas as formas de vida conhecidas.

É um composto orgânico cujas moléculas contêm as instruções genéticas que coordenam o desenvolvimento e funcionamento de todos os seres vivos e alguns vírus, e que transmitem as características hereditárias de cada ser vivo. A sua principal função é armazenar as informações necessárias para a construção das proteínas de ARNs. Os segmentos de ADN que contêm a informação genética são denominados **genes**. O restante da sequência de ADN tem importância estrutural ou está envolvido na regulação do uso da informação genética.

A estrutura da molécula de ADN foi originalmente descoberta por Rosalind Franklin. No entanto, o Prémio Nobel de Fisiologia ou Medicina de 1962 foi entregue ao norte-americano James Watson e ao britânico Francis Crick, que se inspiraram em Franklin e demonstraram o funcionamento e a estrutura em dupla hélice do ADN em 7 de Março de 1953, juntamente com Maurice Wilkins.

Do ponto de vista químico, o ADN é um longo polímero de unidades simples (monómeros) de nucleotídeos, cuja cadeia principal é formada por moléculas de açúcares e fosfato intercalados unidos por ligações fosfodiéster. Ligada à molécula de açúcar está uma de quatro bases nitrogenadas mantidas juntas por forças hidrofóbicas.<sup>[1]</sup> A sequência de bases ao

## ➤ um wiki

Wiki

“Wikis had been identified as a particularly interesting e-learning technology to deploy [...] because of their identified potentials for developing expert thinking”

“Some of the learning designs based on wikis that have been utilised include:

- collaborative artifact creation tasks review activities;
- Construction of a case library;
- Straight information distribution;
- wiki Micropedias;
- consensus documents;
- branching story/tre simulation tasks”

*(Bower, Woo, Roberts & Watters, 2006 p. 1)*

“ Wikis and Wikipedia as a teaching tool”

*(Konieczny, 2012, s.p.).*

Wikipédia

Media Wiki

*(Bower, Woo, Roberts & Watters, 2006; Konieczny, 2012).*

## ► um wiki

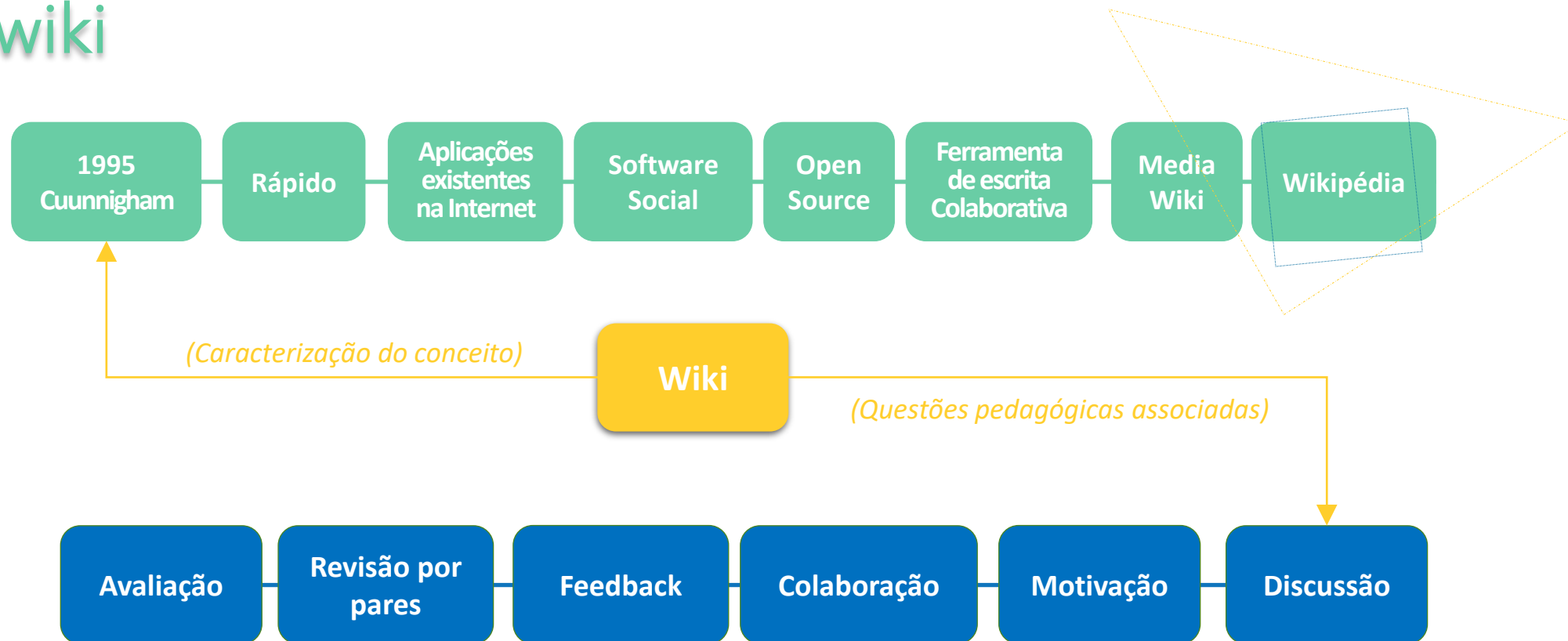

(Pestana, 2014)

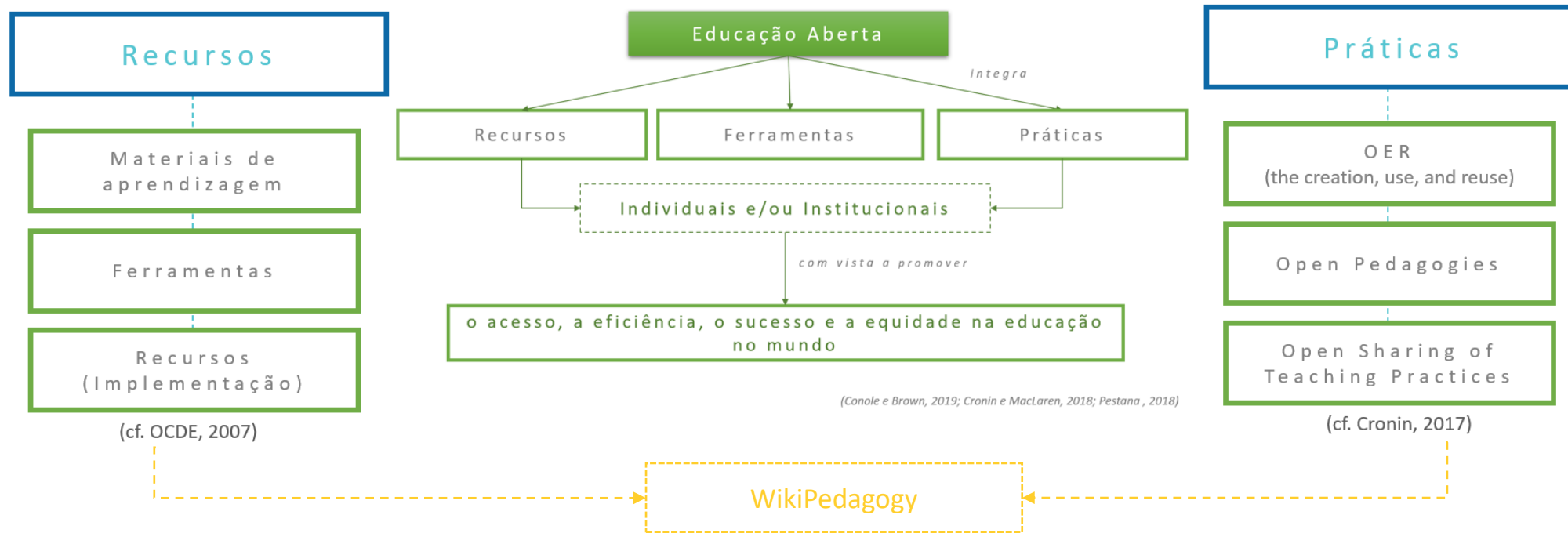

“Wikipedia: A Teaching Tool and a Way to Modernize Teaching”

(Stakić, Tasic, Stanković & Bogdanović, 2021, p. 309).

## Formação de Professores

- Introdução ao ecossistema Wikimedia;
- Diagnóstico de necessidades de edição;
- Planeamento da atividade a nível pedagógico;
- Identificar constituição de grupos;
- Fundamentos, Pilares e Regras de Edição;
- Página de testes;
- Edição de artigos da Wikipédia.

## Formação de Estudantes

- Introdução ao ecossistema Wikimedia;
- Diagnóstico de necessidades de edição;
- Planeamento da atividade a nível pedagógico;
- Identificar constituição de grupos;
- Fundamentos, Pilares e Regras de Edição;
- Página de testes;
- Edição de artigos da Wikipédia.

Apoio de Wikipedistas experientes (Embaixadores da Wikipédia) e integração da edição na *Outreach Dashboard*.

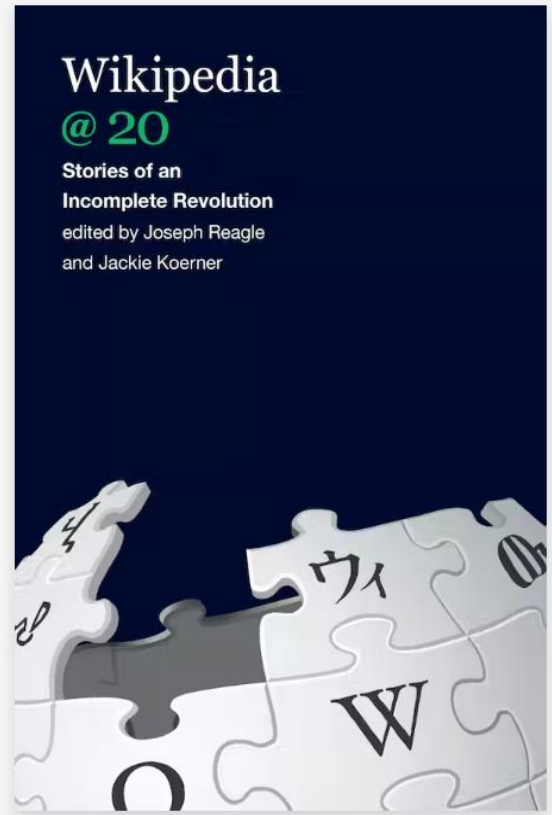

# Wikipedia @ 20

Stories of an Incomplete Revolution

Edited by Joseph Reagle and Jackie Koerner

376 pp., 6 x 9 in, 3 b&w illus.  
Paperback  
ISBN: 9780262538176  
Published: October 13, 2020

\$27.95 **Paperback**

**eBook**

**“Wikipedia Participation is a Novel Literacy”**  
*(Lockett, 2020, p.207)*

## "The 5Cs"

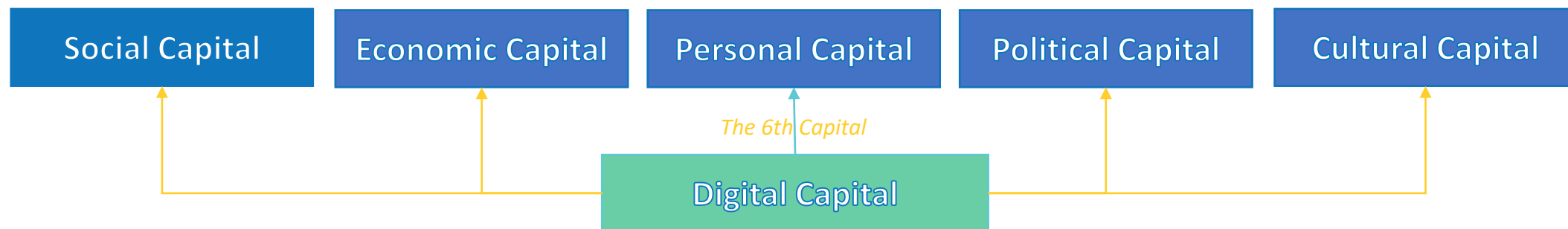

"Communities that are underrepresented in digital spaces are often also low in the tradicional 5Cs"

*(DuBose, 2023, p. 50)*

Trabalhar o capital digital robustece e influencia o capital social, o capital económico e o capital cultural permitindo cultivar "educational capacity and resilience in the school ecosystem, with a particular focus on the role of digital capital in reinforcing the school ecosystem capitals"

*(Benoliel, & Schechter, 2023, p. 239)*

*(Benoliel, & Schechter, 2023; DuBose, 2023; Regnedda, 2018)*

## Digital Divide & Digital Capital

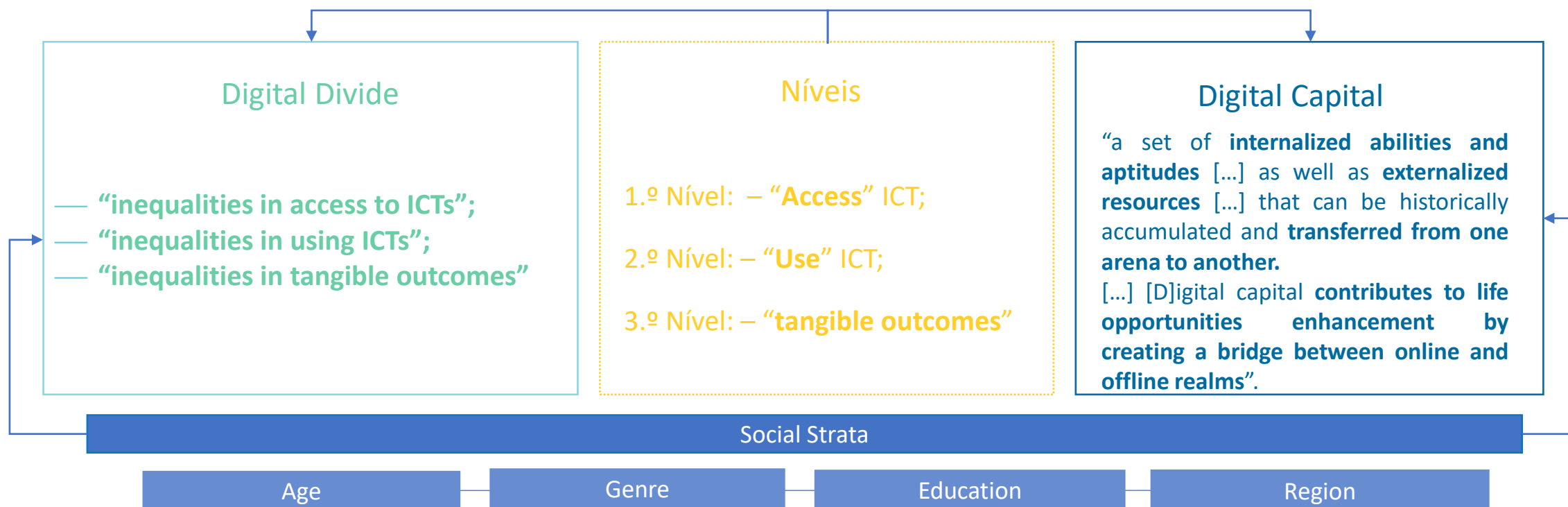

(DuBose, 2023; Regnedda, 2018)

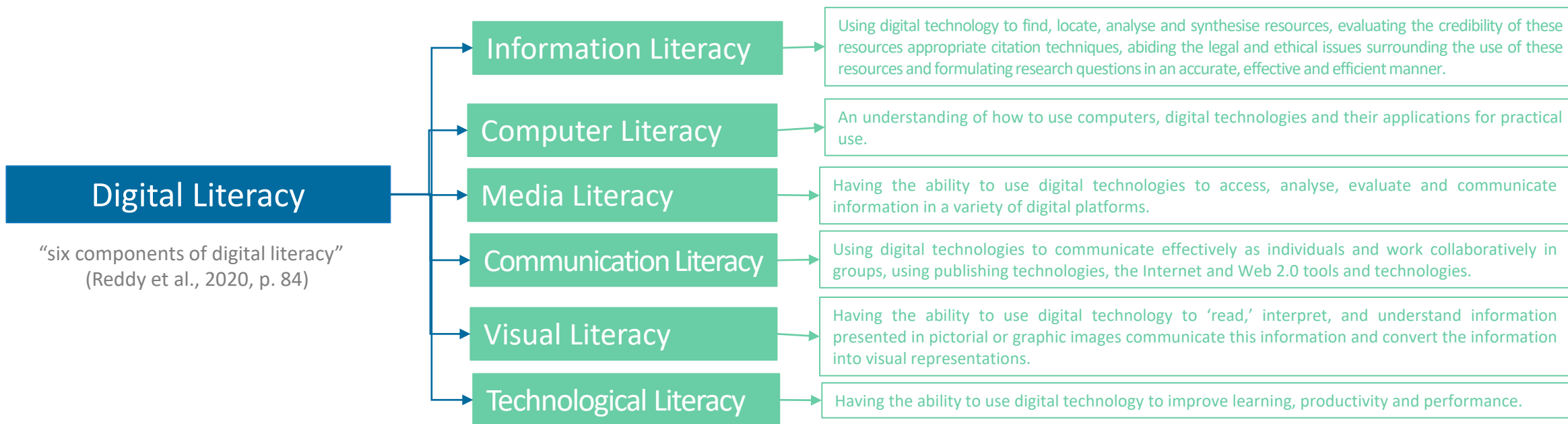

## Metaliteracia & Transliteracia

### Informational Literacy

#### MetaLiteracy

“O estudante é autor de textos, imagens, registos de áudio e materiais multimédia e está habilitado a fazer um **consumo crítico** da informação. Ao mesmo tempo, a metaliteracia habilita o estudante a converter-se num **especialista na partilha do conhecimento** adquirido em diferentes ambientes sociais”

(Alonso-Arévalo, Lopes & Antunes, 2016, p. 112).

#### TransLiteracy

“A metaliteracia amplia [...] o alcance das **competências tradicionais de informação para incluir a produção colaborativa e o intercâmbio de informação em ambientes digitais**” (Alonso-

Arévalo, Lopes & Antunes, 2016, p. 118).

(Alonso-Arévalo, Lopes & Antunes, 2016)

## Critical Literacy

“**Critical Skills** emphasizes peer group formation, resilience, and independence by building information literacy and writing and research skills”

(McKenzie, 2023, p. 2)

“sees critical literacy as a way to **help students and communities move toward creating knowledgeable literate citizens** with the ‘knowledge and skills for social and environmental justice’”

(Schell, 2007 apud English, 2023, p. 3)

“students produce academic work in an important genre, **learn important digital literacies, and can critically reflect on the social production of knowledge**”

(McKenzie, 2023, p. 2)

## Critical Literacy/Wikipedia

“Given the widespread **use of Wikipedia by students, a critical understanding of the encyclopaedia is more helpful than the strict prohibition** they may encounter in other classes.”

(McKenzie, 2023, p. 3)

“Wikipedia is arguably one of **the best tools for teaching critical literacy** as a result of its hegemonic position in the information landscape [...] coupled with students’ casual familiarity”

(McKenzie, 2023, p. 3)

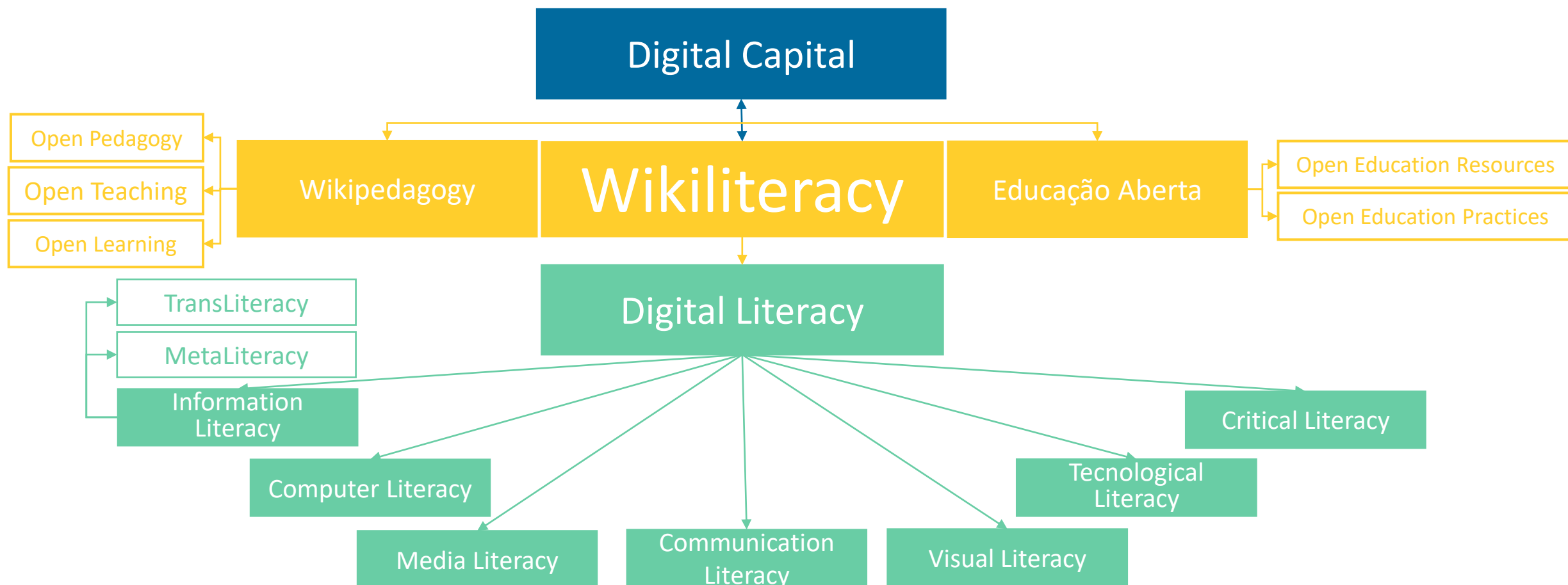



WIKIPÉDI  
:lonédi

“a project to produce a free content **ENCYCLOPEDIA** to which anyone can contribute. [It] [...] has become the first place millions of people go to get a quick factor to launch extensive research”

(Broughton, 2008, p.XV)



WIKIPÉDI  
:lonédi

*“a controversial new departure in the history of education”.*

(Knight & Pryke, 2012, p.649)



WIKIPÉDI  
:lonédi

“Education is first and foremost, an enterprise of sharing. In fact, sharing is the sole means by which education is effected”.

(Wiley & Green, 2012, p.82)

- Bali, M., Cronin, C., & Jhangiani, R. S. (2020). Framing Open Educational Practices from a Social Justice Perspective. *Journal of Interactive Media in Education*, 2020(1), 10. DOI: <http://doi.org/10.5334/jime.565>
- Alonso-Arévalo, J., Lopes, C., & Antunes, M. L. (2016). Literacia da informação: Da identidade digital à visibilidade científica. In C. Lopes, T. Sanches, I. Andrade, M. L. Antunes, & J. Alonso-Arévalo (Eds.), *Literacia da informação em contexto universitário* (pp. 109-152). Lisboa: Edições ISPA [ebook].
- Benoiel, P. & Schechter, C. (2023), "Smart collaborative ecosystem: leading complex school systems", *Journal of Educational Administration*, 61(3), pp. 239-255. DOI:<https://doi.org/10.1108/JEA-09-2022-0146>
- Bower, M.; Woo, K.; Roberts, M. & Watters, P. (2006). Wiki Pedagogy – A Tale of Two Wikis. [https://wiki.mq.edu.au/download/attachments/96993397/tale\\_of\\_two\\_wikis.pdf?version=1%26modificationDate=1424305428000](https://wiki.mq.edu.au/download/attachments/96993397/tale_of_two_wikis.pdf?version=1%26modificationDate=1424305428000)
- Broughton, J. (2008). *Wikipedia: The Missing Manual*. Pogue Press O'Reilly.
- Cardoso, T.; Pestana, F. & Castrelas, M. (2021). As Tecnologias Educacionais em Rede à Luz dos Quatro Pilares da Educação: uma Utopia Global? P. Calvacanti (Org.) *Educação: Teorias, Métodos e Perspectivas*, volume IV, Capítulo 3, pp. 24-36. Curitiba: Editora ARTEMIS.
- Conole, G., & Brown, M. (2019). Reflecting on the impact of the Open Education Movement. *Journal of learning for Development*, 5(3), 187-203.
- Cronin, C. (2017). Openness and Praxis: Exploring the Use of Open Educational Practices in Higher Education. *The International Review of Research in Open and Distributed Learning*, 18(5), 1-21.
- Cronin, C., & MacLaren, I. (2018). Conceptualising OEP: A Review of Theoretical and Empirical Literature in Open Educational Practices. *Open Praxis*, 10(2), 127-143.
- English, C. (2023). Understanding Rural Communities: Crafting Local Inquiries as Praxis for Pre-Service ELA Students in Teaching Composition. *The Rural Educator*, 44(2), 1-13. <https://doi.org/10.55533/2643-9662.1311>
- Halfaker, A.; Geiger, R.; Morgan, J.; Riedl, J. (2012). The Rise and Decline of an Open Collaboration System: How Wikipedia's Reaction to Popularity Is Causing Its Decline. *American Behavioral Scientist*, 57(5), 664-688. DOI:<https://doi.org/10.1177/0002764212469365>
- Knight, C. & Pryke, S. (2012). Wikipedia and the University, a case study, *Teaching in Higher Education*, 17(6), 649-659, DOI: 10.1080/13562517.2012.666734

- Konieczny, P. (2012). Wikis and Wikipedia as a teaching tool: Five years later. *First Monday*. <https://doi.org/10.5210/fm.v0i0.3583>
- Kopf, S. (2022). *A Discursive Perspective on Wikipedia: More than an Encyclopaedia?* Palgrave Macmillan.
- Lockett, A. (2020). The Politics of User Agency and Participation on Wikipedia. J. Reagle & J. Koerner (Org.) *Wikipedia @20 Stories of an Incomplete Revolution*. Massachusetts: MIT Press.
- McKenzie, B. (2023). Dungeons and dragons and digital writing: A case study of worldbuilding. *Journal of University Teaching & Learning Practice*, 20(2). <https://doi.org/10.53761/1.20.02.10>
- Park, D. E., & Bridges, L. M. (2022). Meet Students Where They Are: Centering Wikipedia in the Classroom. *Communications in Information Literacy*, 16 (1), 4–23. <https://doi.org/10.15760/comminfolit.2022.16.1.2>
- Pentzold, C.; Weltevrede, E.; Mauri, M.; Laniado, D.; Kaltenbrunner, A. & Borra, E. (2017). Digging Wikipedia: The Online Encyclopedia as a Digital Cultural Heritage Gateway and Site. *ACM journal on computing and cultural heritage*, 10(1), pp. 1-19. DOI: <https://doi.org/10.1145/3012285>
- Pentzold, C.; Weltevrede, E.; Mauri, M.; Laniado, D.; Kaltenbrunner, A. & Borra, E. (2017). Digging Wikipedia: The Online Encyclopedia as a Digital Cultural Heritage Gateway and Site. *ACM journal on computing and cultural heritage*, 10(1), pp. 1-19. DOI: <https://doi.org/10.1145/3012285>
- Pestana, F. (2018). *A Wikipédia como recurso educacional aberto : um contributo para o Programa Wikipédia na Universidade*. 352 p.
- Regnedda, M. (2018). Conceptualizing digital capital. *Telematics and Informatics*, 35(8), 2366-2375.
- Thomas, P., Jones, M. F., & Mattingly, S. 2021. Using Wikipedia to teach scholarly peer review: A creative approach to open pedagogy. *Journal of Information Literacy* 15(2), pp.178-190. <http://dx.doi.org/10.11645/15.2.2913>
- Stakić Đ., Tasic M., Stanković M. y Bogdanović M. (2021). Students' Attitudes Towards the Use of Wikipedia: A Teaching Tool and a Way to Modernize Teaching. *Área Abierta*, 21(2), 309-325. <https://doi.org/10.5209/arab.72760>
- Wiley, D. e Green, C. (2012) 'Why openness in education?' In D. Oblinger (Ed.), *Game changers: Education and information technologies*, pp. 81–89. Educause. <https://net.educause.edu/ir/library/pdf/pub72036.pdf> [08 de agosto de 2023].

# I Conferência regional

## das ciências da Comunicação e da Informação

### Dos Recursos às Práticas Educacionais Abertas: a Literacia Wiki no Capital Digital

Teresa Cardoso | Filomena Pestana

Agradecemos a vossa atenção!

[30 novembro de 2023]

